

bea-fon M5 *premium*

Manuel de l'utilisateur



Cher propriétaire du M5,

Nous vous remercions pour l'achat du Bea-fon M5 Premium.

Lisez attentivement ce manuel de l'utilisateur avant d'utiliser l'appareil pour la première fois afin de garantir une utilisation sûre et correcte.

L'équipe de Beafon vous souhaite beaucoup de plaisir avec votre nouveau téléphone.

Contenu de l'emballage :

- Téléphone
- Batterie
- Adaptateur de charge
- Câble USB
- Mode d'emploi
- Carte de garantie

Table des matières

Remarques	7
Directives pour une utilisation sûre	10
Batterie.....	11
Recyclage	13
Pour votre sécurité	14
Informations générales	19
Description d'une carte SIM	19
Format de la carte SIM pour le M5.....	19
Mon téléphone	22
Fonctions de la touche de Menu	22
Touches virtuelles du menu (touches)	23
Description des symboles	24
Ouverture du couvercle du compartiment à batterie.	27
Installation de la batterie	28
Insertion de la carte SIM/carte Micro SD.....	29
Charge de la batterie	30
Allumer/éteindre le téléphone :	31
Saisie du code PIN	31
Mise en route	32
Paramètres d'affichage	33
Configuration du réseau Wi-Fi	34
Configuration du téléphone - compte	36
Configuration du téléphone – compte Google.....	37
Configuration du téléphone – Services Google.....	38
Configuration du téléphone – verrouillage d'écran.....	39
Configuration du téléphone – Assistant vocal	40

Démarrage de l'interface utilisateur Beafon	41
Application de bureau Beafon	42
Verrouiller l'écran	42
Bureau Beafon	45
Bureau Beafon - page d'accueil	46
Bureau Beafon – page des programmes	48
Bureau – page des contacts photo	49
Réglages rapides :	50
Puissance du signal	51
Affichage de la météo	51
Espace réservé aux messages	52
Mosaïques	53
Réorganisation des mosaïques.....	54
Ajout de la mosaïque	55
Fonction de recherche	57
Création de groupes de mosaïques	58
Suppression des groupes/mosaïques	59
Renommer les groupes de mosaïques	59
Mode édition de la mosaïque	60
Éditeur de la couleur de la mosaïque.....	61
Exemple d'éditeur de la couleur de la mosaïque	63
Indicateur d'état de la batterie.....	64
Heure et date :	65
Alarme:.....	65
LED de notification	66
Créer un nouveau contact.....	67
Formulaire de contact	68

Description des symboles	69
Touches de navigation	70
Historique du programme.....	70
Fonctionnalités du téléphone	71
Passer un appel	71
Liste d'appels	72
Composition du numéro	72
Passer un appel à partir du répertoire.....	73
Contacts présents dans les favoris	73
Appeler.....	74
Appels entrant.....	75
Messages.....	76
WhatsApp	77
Appareil photo.....	78
Photos.....	80
Navigateur Web Chrome.....	81
Play Store	81
Programmes	82
Réveil	82
Calendrier	83
Calculatrice	83
YouTube	84
Notifications	85
Accès rapide au système.....	86
Accès rapide – Réglage du son	87
Accès rapide au Wi-Fi.....	87
Accès rapide au Bluetooth	88

Accès rapide au GPS.....	88
Accès rapide à la torche.....	89
Accès rapide au mode avion.....	89
Réglages de l'accès rapide	89
Démarrage rapide	90
Quitter les programmes.....	90
Arborescence des menus	91
Réglages.....	92
Zone de sécurité	93
Appel d'urgence SOS	96
Paramètres de l'application SOS	99
Clavier virtuel	101
Connexion du téléphone à l'ordinateur	102
Connexion de données et itinérance.....	102
Spécifications.....	103
Dépannage.....	104
Informations de Certification (SAR) :	107
Plus d'informations.....	109
Adresse :	109

Remarques

- N'utilisez que des accessoires originaux Bea-fon.
- Les articles fournis sont uniquement destinés à être utilisés avec cet appareil et peuvent ne pas être compatibles avec d'autres appareils.
- Cet appareil ne convient pas aux personnes ayant une déficience visuelle en raison du clavier tactile.
- Les descriptions sont basées sur les réglages par défaut de l'appareil.
- Par défaut, les applications préinstallées sur l'appareil sont soumises à des mises à jour. Ces applications peuvent éventuellement ne plus être prises en charge sans préavis. Si vous avez des questions concernant une application préinstallée sur l'appareil, veuillez contacter votre service à la clientèle local de Bea-fon. Pour les applications installées par l'utilisateur, veuillez contacter le prestataire de services approprié.
- Si vous tentez de modifier le système d'exploitation de l'appareil ou d'installer un logiciel à partir de sources non officielles, vous risquez d'endommager l'appareil et de causer des dommages ou des pertes de données. De tels actes constituent une violation de votre contrat de licence avec Bea-fon et annulent la garantie.
- Certains contenus et chiffres peuvent différer de votre appareil selon la région, le prestataire de services, la version du logiciel ou la version du système d'exploitation, et sont susceptibles d'être modifiés sans préavis.
- Les logiciels, les fichiers audio, les images d'arrière-plan, les images et les autres médias installés sur cet appareil sont soumis à un contrat de licence d'utilisation limitée. Si vous extrayez et utilisez ces documents à des fins commerciales ou autres, cela peut

constituer une violation des lois sur le droit d'auteur. En tant qu'utilisateur, vous êtes entièrement responsable de l'utilisation illégale des médias.

- Il peut y avoir des coûts supplémentaires liés aux services de données tels que l'envoi de messages, le chargement et le téléchargement de contenus, la synchronisation automatique ou l'utilisation de services de localisation. Choisissez un plan de données qui convient à vos besoins afin d'éviter des coûts supplémentaires. Pour obtenir de plus amples informations, veuillez contacter votre opérateur de téléphonie local.
- Ce manuel de l'utilisateur a été publié dans les principales langues de chaque pays. Le contenu peut légèrement varier selon la langue.
- En suivant les recommandations ci-dessous, vous éviterez que la garantie devienne caduque, et vous continuerez à profiter de votre produit pendant de nombreuses années.
- Veuillez utiliser des accessoires originaux exclusivement ou des accessoires approuvés par le fabricant de votre téléphone mobile. Le défaut d'utiliser des accessoires originaux et/ou approuvés peut entraîner de mauvaises performances, endommager le téléphone ou même vous occasionner des blessures, et peut affecter l'équipement de télécommunication local.
- Veuillez désactiver le téléphone mobile avant de le nettoyer. Utilisez un chiffon humide ou antistatique pour le nettoyage ; évitez d'utiliser des produits chimiques ou des lotions nettoyantes qui risquent d'endommager le téléphone.
- Le téléphone mobile pouvant générer des champs électromagnétiques, évitez de le placer à proximité d'objets magnétiques tels qu'un ordinateur ou un disque dur.

- Des interférences sont générées lorsque le téléphone mobile est utilisé à proximité de certains appareils électroniques, par ex., un téléviseur, un téléphone, une radio ou un ordinateur.
- Ne laissez jamais le téléphone mobile exposé à la lumière du soleil ou dans un environnement à fort rayonnement, car les températures élevées réduiront largement la durée de vie des composants électroniques.
- Gardez toujours le téléphone mobile sec car les liquides pourraient endommager le circuit intégré.

Directives pour une utilisation sûre

- N'exercez jamais une force puissante sur le téléphone et ne le faites pas tomber. Les actions brutales de ce type peuvent endommager le circuit.
- Ne connectez pas de périphériques incompatibles au téléphone.
- Ne tentez pas de démonter le téléphone mobile ou sa batterie.
- Ne conservez pas le téléphone mobile à proximité de matériaux inflammables ou explosifs.
- Ne tentez jamais de charger le téléphone sans avoir d'abord inséré la batterie.
- Le téléphone ne doit pas être peint. La peinture peut provoquer l'adhésion des pièces mobiles ensemble, empêchant ainsi le bon fonctionnement de l'appareil.
- Pour déconnecter l'appareil du réseau électrique, débranchez le cordon d'alimentation de la prise secteur. Ainsi, l'appareil doit être positionné de manière à assurer un libre accès à la prise secteur en tout temps, afin de pouvoir immédiatement débrancher la prise du secteur en cas d'urgence. Pour éviter tout risque d'incendie, débranchez systématiquement la prise du secteur après chaque utilisation de l'appareil.
- Toutes les remarques s'appliquent également au téléphone, à la batterie, au chargeur et à tous les accessoires. Si l'un de ces éléments présente un dysfonctionnement, envoyez-le à votre revendeur. Le personnel vous aidera et réparera l'appareil, si nécessaire.

Batterie

- Votre téléphone est alimenté par une batterie rechargeable.
- Notez qu'une batterie neuve n'atteindra pas sa pleine charge avant d'avoir été chargée et déchargée entièrement deux ou trois fois ! Bien que la batterie puisse être chargée et déchargée des centaines de fois, elle finira par se dégrader. Si la durée de fonctionnement (temps de parole et de veille) est considérablement réduite par rapport à la durée de fonctionnement normale, vous devriez acheter une nouvelle batterie.
- Débranchez le chargeur du réseau électrique et du téléphone quand la charge est terminée ! Si la batterie est entièrement déchargée, vous devrez peut-être patienter quelques minutes avant que l'indicateur de charge apparaisse sur l'écran ou pour pouvoir passer un appel.
- Utilisez uniquement des batteries et chargeurs approuvés par le fabricant de votre téléphone. Débranchez votre chargeur de la prise secteur lorsqu'il n'est pas utilisé. Ne laissez pas la batterie dans le chargeur pendant plus d'une semaine car un chargement excessif peut réduire la durée de vie de la batterie.
- Une batterie entièrement chargée se décharge au fil du temps lorsqu'elle n'est pas utilisée.
- Les températures extrêmes ont un effet négatif sur la performance de votre batterie.
- Utilisez la batterie aux seules fins prévues. N'utilisez pas de chargeurs ou de batteries endommagés.

- Ne mettez pas en court-circuit la batterie. Un court-circuit involontaire peut se produire lorsque les bornes plus et moins de la batterie sont connectées directement au moyen d'un objet métallique. Le court-circuit des bornes peut endommager la batterie ou l'objet connecteur.
- Ne jetez pas les batteries au feu car il existe un risque d'explosion ! Les batteries peuvent également exploser si elles sont endommagées. Les batteries doivent être mises au rebut de manière correcte !
- Ne tentez pas d'ouvrir ou de détruire les batteries. Si une batterie présente une fuite de liquide, assurez-vous que ce liquide n'entre pas en contact avec la peau ou les yeux. En cas de contact avec la peau ou les yeux, rincez immédiatement et abondamment à l'eau ou demandez un avis médical.
- Mettez au rebut les batteries conformément aux réglementations officielles (par ex., relatives au recyclage). Ne jetez jamais des batteries dans les ordures ménagères.
- Maintenez les températures entre 15 °C et 25 °C. Un téléphone dont la batterie est trop chaude ou trop froide risque ne pas fonctionner pendant un certain temps, même si la batterie est pleinement chargée. La performance de la batterie est particulièrement affectée par les températures inférieures à zéro.







Recyclage

Rapportez toujours vos produits électroniques, batteries, accumulateurs et matériaux d'emballage usagés aux points de collecte dédiés. Vous contribuez ainsi à éviter l'élimination incontrôlée des déchets et à promouvoir la réutilisation des ressources matérielles.



Le symbole barré représentant une poubelle à roulettes figurant sur le produit, la batterie, les matériaux de conditionnement et dans la documentation signifie que les produits électriques et électroniques, les batteries et les accumulateurs doivent être éliminés séparément de vos ordures ménagères à la fin de leur vie. Cette réglementation s'applique dans l'Union européenne. Ne jetez pas ces produits dans les ordures ménagères non triées

Pour votre sécurité

	N'allumez pas le téléphone si l'utilisation des téléphones mobiles est interdite, ou peut causer des interférences ou représenter un danger.
	Sécurité routière N'utilisez pas le téléphone en conduisant un véhicule.
	Éteignez le téléphone dans les avions Les téléphones mobiles peuvent causer des interférences avec les systèmes des avions.
	Éteignez le téléphone dans les hôpitaux Respectez toutes ces règles et réglementations. Éteignez le téléphone à proximité d'équipement médical.
	Éteignez le téléphone dans les stations essence Le téléphone mobile doit être éteint à proximité des stations essence et autres lieux où des éléments explosifs sont présents.
	Interférences Les téléphones mobiles peuvent causer des interférences qui pourraient affecter la performance.

Sécurité routière

N'utilisez pas le téléphone en conduisant un véhicule. Rangez toujours le téléphone dans son étui ; ne placez pas le téléphone sur le siège passager, ou dans un endroit où il pourrait tomber en cas de collision ou de freinage brusque. Rappel : La sécurité routière est toujours prioritaire !

Environnement opérationnel

Respectez toujours les réglementations particulières applicables dans un lieu donné, et éteignez toujours le téléphone lorsque l'utilisation des téléphones mobiles est interdite, ou si des interférences sont causées par le téléphone, ou si des situations dangereuses peuvent en découler.

Gardez toujours l'appareil dans sa position de fonctionnement normale.

Certains éléments du téléphone sont magnétiques. Les pièces métalliques peuvent être attirées par le téléphone, et les personnes porteuses d'appareils auditifs ne doivent pas tenir le téléphone contre l'oreille appareillée.

Rangez toujours le téléphone dans son étui car des pièces métalliques peuvent être attirées par le combiné. Ne placez pas de cartes de crédit ou d'autres supports magnétiques à proximité du téléphone car les données qu'ils contiennent pourraient être effacées.

Équipement électronique :

La plupart des appareils électroniques modernes sont dotés d'un blindage RF (radiofréquences). Cependant, certains appareils électroniques peuvent ne pas être protégés contre les signaux RF émis par votre téléphone mobile.

Stimulateurs cardiaques :

Les fabricants de stimulateurs cardiaques recommandent de respecter une distance minimale de 20 cm entre un téléphone mobile et un stimulateur afin d'éviter le risque d'interférences avec le stimulateur cardiaque. Cette recommandation est en accord avec les conclusions et les recommandations des « Laboratoires de Recherche sur les Technologies sans fil ». Pour les personnes porteuses d'un stimulateur cardiaque :

Vous devez toujours maintenir une distance minimale de 20 cm entre le téléphone mobile et le stimulateur cardiaque lorsque le téléphone est allumé.

Ne rangez pas le téléphone dans votre poche de poitrine.

Lors de l'utilisation d'un téléphone mobile, tenez-le contre l'oreille la plus éloignée de votre stimulateur cardiaque afin de réduire le risque d'interférences.

Si vous avez une raison de croire qu'une interférence s'est produite, éteignez immédiatement votre téléphone.

Appareils auditifs :

Certains téléphones mobiles numériques peuvent causer des interférences avec certains appareils auditifs. Si tel est le cas, veuillez contacter l'opérateur.

Autre équipement médical :

Dans certains cas, l'utilisation d'une radio, y compris un téléphone mobile, peut perturber le fonctionnement de l'équipement médical qui ne serait pas suffisamment protégé. Si vous avez besoin d'informations pour protéger correctement un dispositif médical contre l'énergie RF externe, ou si vous avez des questions à d'autres sujets, veuillez contacter un médecin ou le fabricant du dispositif médical concerné. Éteignez votre téléphone dans les

établissements de santé lorsque vous y êtes invité par des pancartes, des avertissements ou autres injonctions écrites. Dans les hôpitaux ou les établissements de santé, des équipements susceptibles d'être sensibles à l'énergie RF externe peuvent être utilisés dans certains cas.

Lieux autorisés :

Éteignez votre téléphone dès que l'utilisation d'un téléphone mobile est interdite.

Atmosphères potentiellement explosives :

Éteignez votre téléphone dans toute zone présentant un danger d'explosion et suivez scrupuleusement la signalisation et les instructions qui s'y trouvent. Une étincelle, dans un tel endroit, peut provoquer une explosion ou un incendie et blesser ou tuer des individus. Il est conseillé aux utilisateurs d'éteindre le téléphone dans les stations essence. Les utilisateurs doivent observer les restrictions d'utilisation d'un équipement radio dans un dépôt de carburant (zone de stockage et de distribution), une usine chimique ou lorsque des opérations explosives sont en cours. Les endroits potentiellement à risque explosif sont généralement indiqués mais pas toujours de façon claire. Il s'agit, par exemple, des zones situées sous la terrasse des bateaux, à proximité des conduites de transfert et des installations de stockage des produits chimiques, des véhicules utilisant du gaz de pétrole liquéfié (notamment le propane ou le butane), des zones où l'air contient des produits chimiques ou des particules telles que la farine, la poussière ou la poudre métallique et de toutes autres zones où il vous est normalement conseillé de couper le moteur du véhicule.

Véhicules :

Dans certains cas, les signaux RF peuvent perturber le fonctionnement de systèmes électroniques mal installés ou mal protégés dans votre véhicule (par ex., circuit d'injection d'essence à commande électronique, système ABS (freinage antiblocage), régulateur électronique de vitesse, airbags).

Pour obtenir des informations sur votre véhicule, veuillez contacter le fabricant de votre véhicule ou son représentant. Vous êtes également invité à contacter le fabricant de l'équipement installé dans votre véhicule.

Informations générales

Description d'une carte SIM

La carte SIM est la pièce maîtresse de tout smartphone. L'abréviation SIM signifie Subscriber Identity Module. Essentiellement, la carte est le lien entre le prestataire de services et l'appareil : Il identifie l'utilisateur dans le réseau mobile et permet ainsi l'accès à tous les services du réseau. La puce intégrée dans chaque carte SIM stocke toutes les données pertinentes et est lue lorsque la carte est insérée. Pour déverrouiller la carte, vous n'avez qu'à entrer le PIN que vous recevez initialement avec votre carte. Une fois l'appareil affecté à un réseau, vous pouvez passer des appels téléphoniques ou surfer sur Internet.

Format de la carte SIM pour le M5.

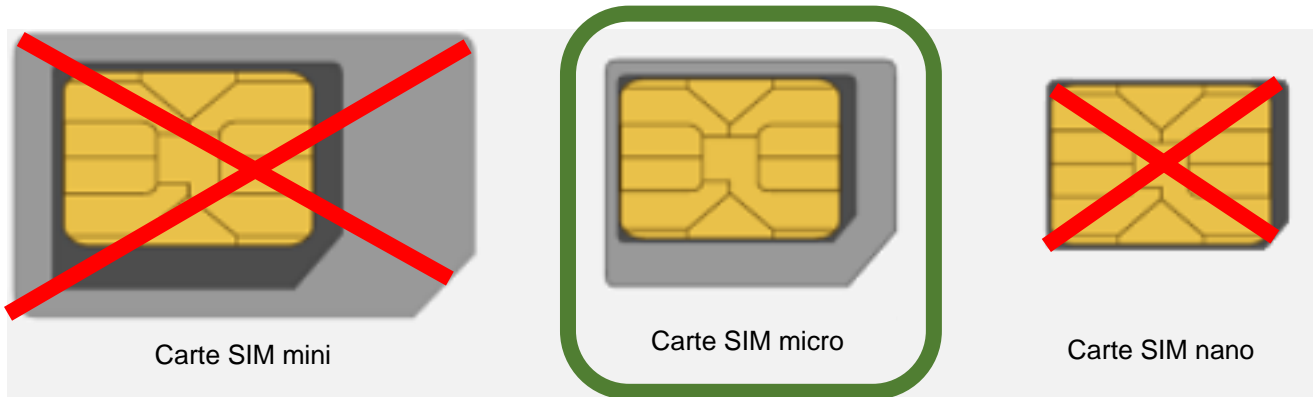

Mon téléphone



Devant

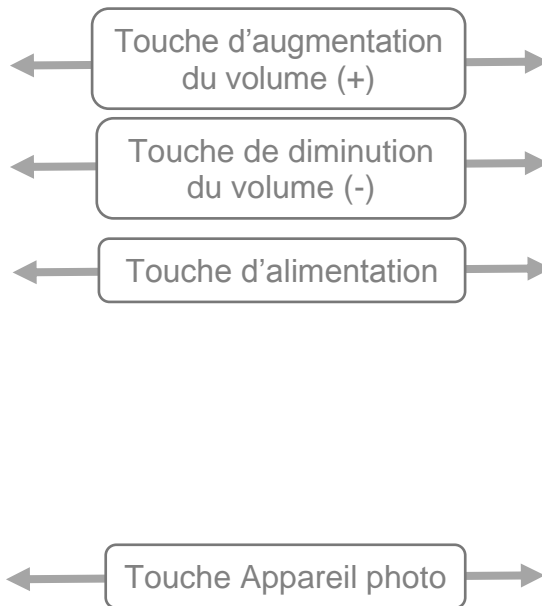

Côté droit

Mon téléphone



Mon téléphone

Fonctions de la touche de Menu

- 1. Touche d'appel :** Cette touche permet d'appeler la liste d'appels et de prendre les appels entrants ; pour plus d'informations, voir page 74.
Maintenez la touche d'appel enfoncée pour accéder à la liste des applications ouvertes qui peuvent être fermées en les faisant glisser latéralement.
- 2. Touche de la page d'accueil :** Appuyez sur cette touche pour accéder à la page d'accueil :
Maintenez la touche de la page d'accueil enfoncée pour accéder à l'assistant vocal.
- 3. Touche de retour :** Utilisez cette touche pour retourner à la page précédente.

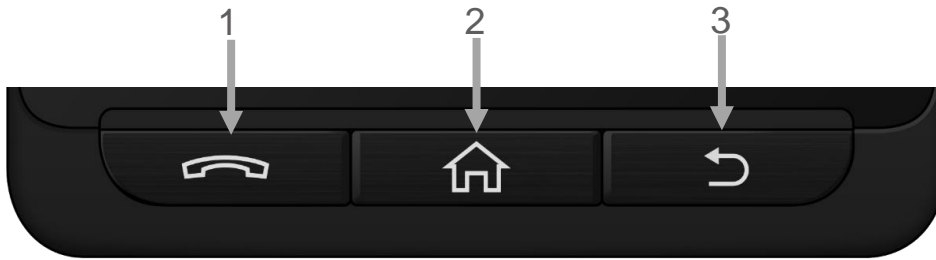

Touches virtuelles du menu (touches)

En plus des touches de menu, vous disposez également des touches virtuelles du menu (touches) Android.

.Elles sont assignées à Android par défaut et peuvent également être modifiées par une seconde sélection.

Pour activer ou désactiver les touches de menu supplémentaires, veuillez vous rendre à l'élément de menu suivant :

Réglages – Réglages Android – Affichage – Touches



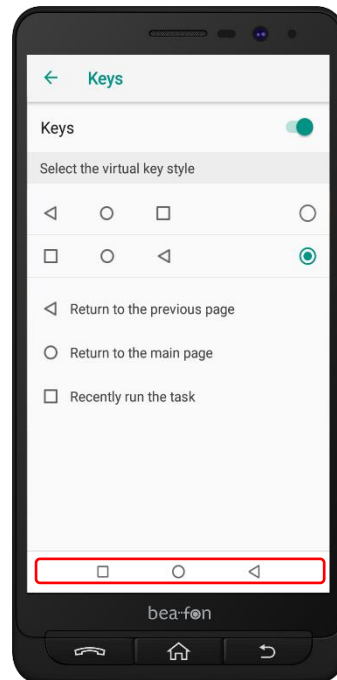

Si le clavier de menu virtuel est activé, il apparaîtra dès qu'il sera nécessaire ou dès que des fonctions seront disponibles.











Remarque :

- *Par défaut, les touches de menu virtuelles sont activées.*
- *Les touches de menu virtuelles apparaissent automatiquement lorsque la barre d'état est déplacée vers le bas à partir du haut de l'écran.*

Description des symboles

Symbole	Description
	Force du signal Les barres verticales indiquent la force du signal de réception de votre réseau téléphonique.
2G/3G/4G	Type de connexion réseau La différence entre 2G, 3G et 4G réside principalement dans la vitesse de transmission des données.
	Mode avion Lorsque le mode avion est activé, les unités de communication mobiles (mobile, Bluetooth et Wi-Fi) sont désactivées. Ainsi, la transmission de toutes ondes radio est interrompue. Cependant, vous pouvez continuer à utiliser toutes les autres fonctions.
	Nouveaux messages Ce symbole s'affiche dès que vous recevez un nouveau message.
	Sortie casque Ce symbole s'affiche quand un casque d'écoute est branché.
	Appels manqués Ce symbole s'affiche quand vous n'avez pas répondu à un appel.

	<p>Mode sonnerie et silencieux Appuyez et maintenez la touche dièse sur l'écran d'accueil.</p>
	<p>Transfert d'appel Ce symbole s'affiche quand tous les appels sont transférés.</p>
	<p>Réveil Active au moins une alarme et exécute l'action définie (sonnerie ou vibreur) à l'heure définie dans le futur.</p>
<p>R</p>	<p>Itinérance Ce symbole s'affiche si votre carte SIM se trouve dans un réseau étranger (également pour les opérateurs de réseau virtuel). Remarque : Des coûts supplémentaires peuvent s'appliquer en cas d'utilisation de votre téléphone à l'étranger.</p>
	<p>Bluetooth Ce symbole s'affiche quand la fonction Bluetooth est activée.</p>
	<p>Connexion Wi-Fi interrompue ; cela peut être dû plusieurs raisons : Aucune adresse IP n'est attribuée en raison d'une mauvaise connexion ou d'une mauvaise configuration du serveur DHCP. Le serveur DNS ne peut pas résoudre l'adresse Internet ou ne répond pas « pas de connexion Internet » : Le serveur ne répond pas.</p>

	<p>Détecteur d'emplacement L'application détecte et/ou interroge l'emplacement actuel.</p>
	<p>GPRS L'appareil est connecté au réseau GPRS pour les données mobiles</p>
	<p>USB L'appareil est connecté à un autre appareil en mode USB.</p>
	<p>Indicateur de batterie Indique le niveau de charge de la batterie. Indique également que l'appareil est en cours de chargement.</p>

Ouverture du couvercle du compartiment à batterie.

1. Vu de dos, le couvercle du compartiment à batterie a une encoche dans la partie supérieure droite.
2. Utilisez votre doigt ou votre ongle du pouce pour appuyer sur le couvercle du compartiment à batterie du téléphone.
3. Ne pliez pas trop le couvercle du compartiment à batterie afin d'éviter tout dommage !

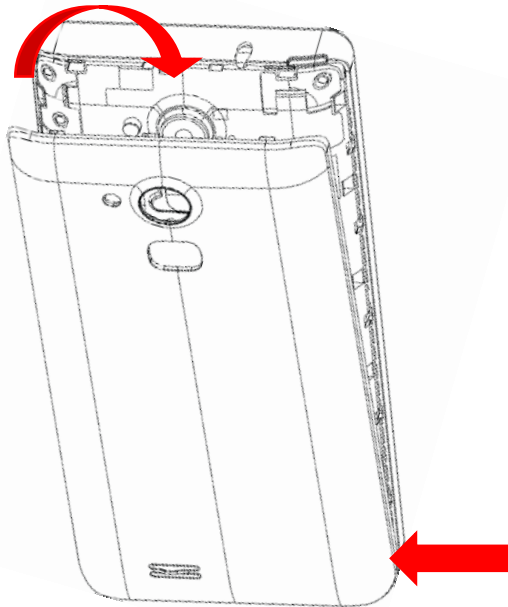

Remarque :

Pour replacer le couvercle du compartiment à batterie, appuyez-le sur le téléphone en commençant par le bas jusqu'à ce que toutes les ancrés soient en place.

Installation de la batterie

1. Alignez les contacts dorés de la batterie avec les contacts correspondants du téléphone.
2. Appuyez sur l'autre extrémité de la batterie jusqu'à ce qu'elle s'enclenche.
3. Poussez le couvercle du compartiment à batterie sur l'appareil jusqu'à ce qu'il s'enclenche.

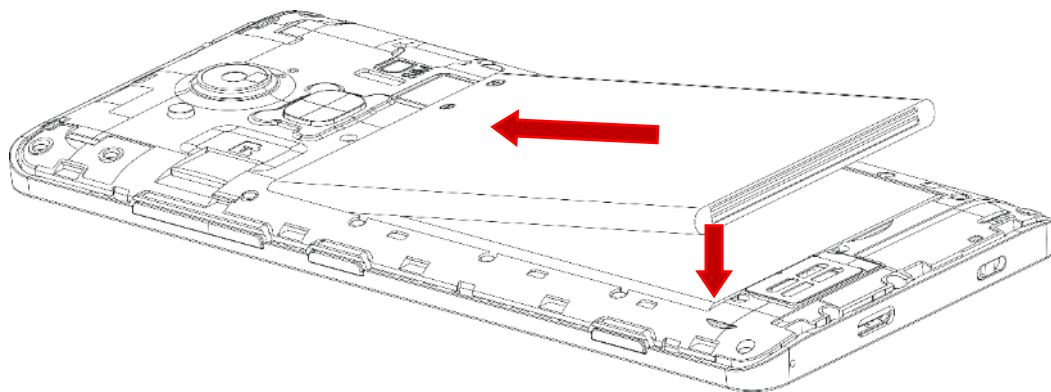

Insertion de la carte SIM/carte Micro SD

Le téléphone doit être éteint et débranché du chargeur.

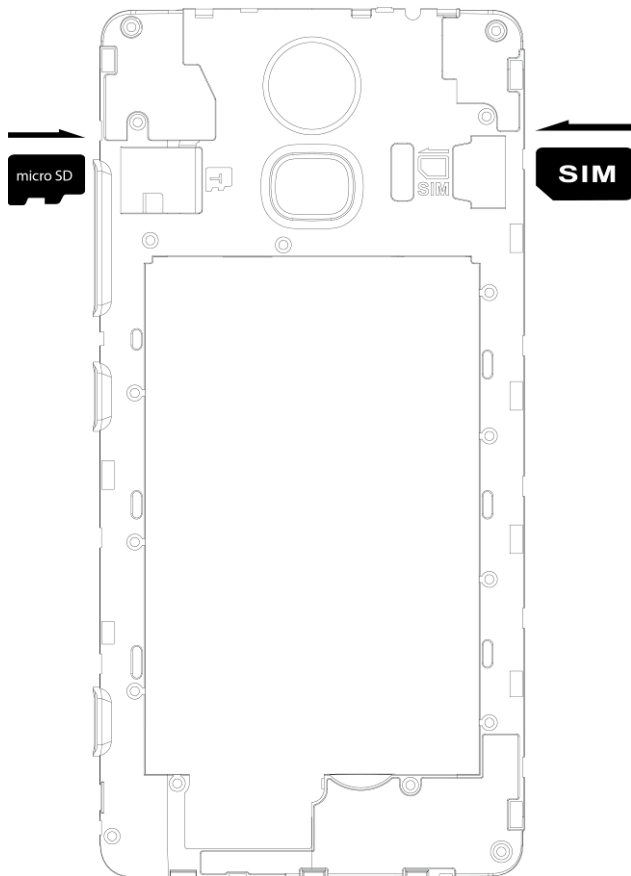

Retirez le couvercle de la batterie à l'arrière du téléphone.

Il y a 2 emplacements pour cartes : pour une carte **Micro SD** à gauche et pour une carte **Micro SIM** à droite. (Jusqu'à 128 Go.)

Avec les contacts dorés orientés vers le bas, glissez les cartes avec précaution dans l'emplacement pour carte.

Le téléphone prend en charge les cartes mémoire MicroSD™ ou MicroSDHC™ jusqu'à 128 Go.

Charge de la batterie

- Connectez le chargeur au port de charge situé sous le téléphone.
- Branchez ensuite le chargeur sur la prise de courant.
- Lorsque le téléphone est chargé alors qu'il est allumé, l'indicateur de charge de la batterie clignote en bleu.
- La batterie est complètement chargée lorsque l'indicateur de charge de la batterie ne clignote plus en bleu.
- Débranchez le chargeur de l'alimentation et de l'appareil lorsqu'il n'est pas utilisé !



Remarque : La batterie doit être chargée au moins 12 heures pour la première fois. Durant le chargement, le téléphone et le chargeur peuvent devenir chauds. C'est tout à fait normal.

Allumer/éteindre le téléphone :

Pour allumer le téléphone, maintenez la touche marche/arrêt située sur le côté droit du téléphone enfoncée pendant 1 à 2 secondes.

Si une carte SIM est insérée et que le code PIN est actif, le téléphone vous demandera votre code PIN ; veuillez le saisir et confirmer en cochant la case sur l'écran.

Maintenez la touche marche/arrêt située sur le côté droit du téléphone enfoncée pendant 2 à 3 secondes pour accéder au menu permettant d'éteindre le téléphone.

Saisie du code PIN

Le code de la carte SIM fournie par votre opérateur de téléphonie empêche l'utilisation de celle-ci par des personnes non autorisées. Vous pouvez activer ou désactiver le code PIN dans le menu : *Réglages – Réglages Android – Sécurité et localisation – Verrouillage de la carte SIM*

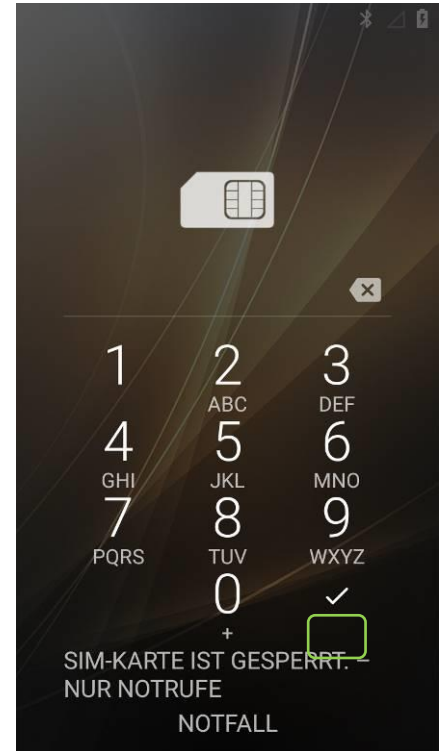

Mise en route

Lors de la première utilisation du M5, l'assistant de configuration de Google démarre automatiquement.

Nous vous expliquerons ici, étape par étape, comment configurer correctement le M5 :

1. Sélection de la langue

Si cette fenêtre apparaît et qu'une carte SIM est déjà insérée, le téléphone doit avoir sélectionné la langue correcte après quelques secondes, sinon sélectionnez votre langue.



Paramètres d'affichage

La même fenêtre de démarrage avec la sélection de la langue permet également d'effectuer les paramètres d'affichage à l'avance.

Taille de la police : La commande de l'affichage inférieur peut être réglée sur quatre niveaux différents.

Remarque : Ces réglages peuvent être modifiés dans le menu : « Réglages – Réglages Android – Affichage – Avancé » à tout moment.

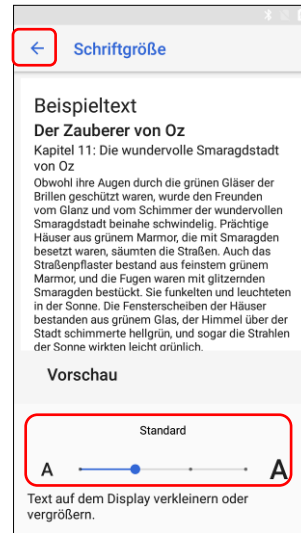
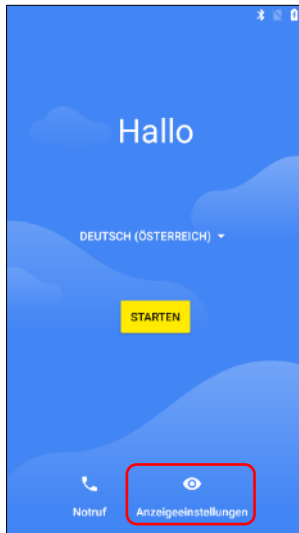

Configuration du réseau Wi-Fi

Dès que vous avez appuyé sur « Démarrer », l'étape suivante consiste à configurer un réseau Wi-Fi. Sélectionnez votre réseau Wi-Fi dans la liste des réseaux Wi-Fi disponibles. S'il y a un symbole de verrouillage , vous devez entrer un mot de passe.

Après la connexion :

- « Connecté » apparaît sous le nom du réseau et le réseau aura le statut « Enregistré ».
- Si l'appareil est à proximité et que la fonction Wi-Fi est activée, l'appareil sera automatiquement connecté.

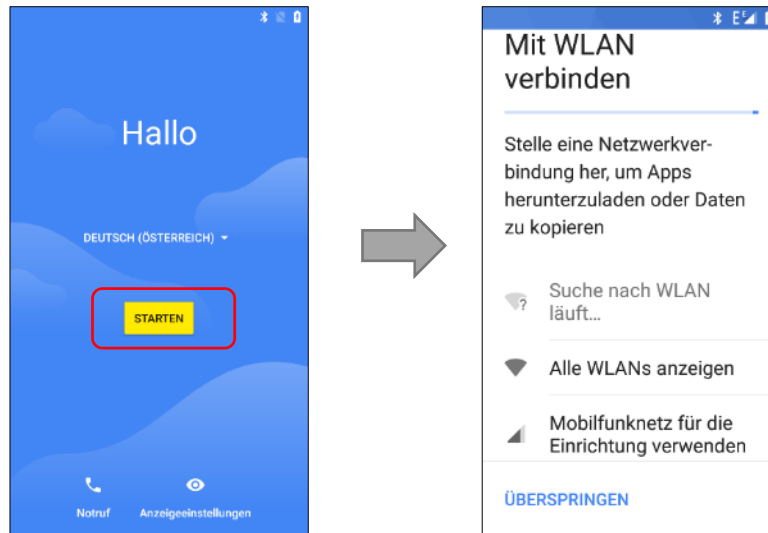

Configuration du réseau Wi-Fi

Si votre téléphone doit être connecté à un réseau Wi-Fi crypté, vous devez entrer un mot de passe qui dépend du routeur Wi-Fi.

S'il n'y a pas de Wi-Fi, veuillez sauter ce paramètre.

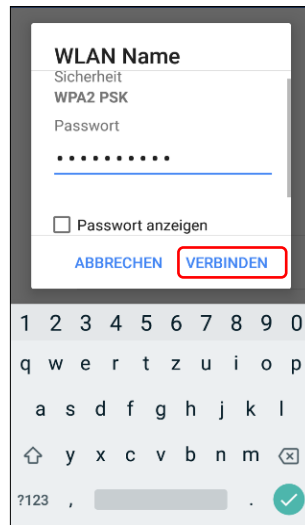

Remarque :

- Cliquez sur « Afficher le mot de passe » pour vérifier si le mot de passe a été saisi correctement.

Configuration du téléphone - compte

Une fois le téléphone connecté au Wi-Fi, il sera connecté à Internet pour vérifier si la dernière version du logiciel est utilisée. Si nécessaire, une mise à jour du logiciel sera effectuée.

Dans l'étape suivante, on vous demandera si le téléphone doit être configuré complètement. Si vous avez déjà un compte ou une sauvegarde de Google ou d'iPhone, ces données peuvent être copiées sur le téléphone.

Si tel est le cas, veuillez choisir l'une des trois options et suivre les instructions.

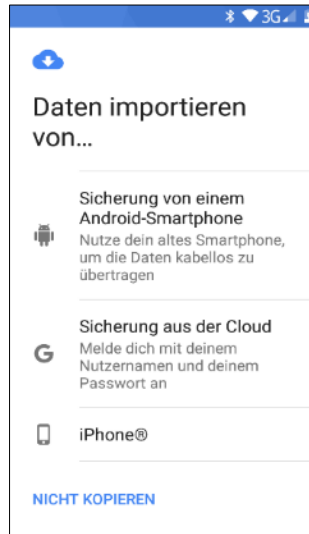
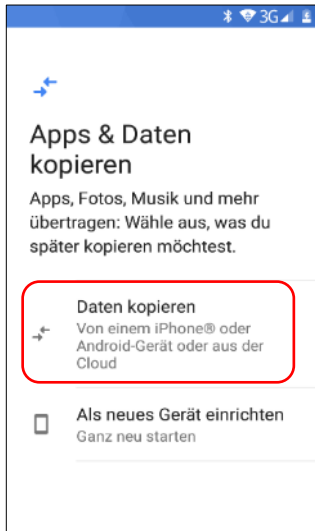

Configuration du téléphone – compte Google

Si le téléphone est configuré comme un nouvel appareil et que vous n'avez pas encore de compte Google, nous vous recommandons d'en créer un. Avec un compte Google, vous pouvez utiliser tous les services fournis par Google, y compris la sécurisation des numéros de téléphone.

Si un nouveau compte est créé, les champs suivants doivent être remplis :

1. Nom et prénom
2. Date de naissance et sexe
3. Adresse e-mail → vous pouvez choisir librement le nom de l'adresse avant « @ ».

Si le nom souhaité est déjà utilisé, Google vous proposera d'autres noms. Enfin, touchez « Suivant » pour terminer l'enregistrement.

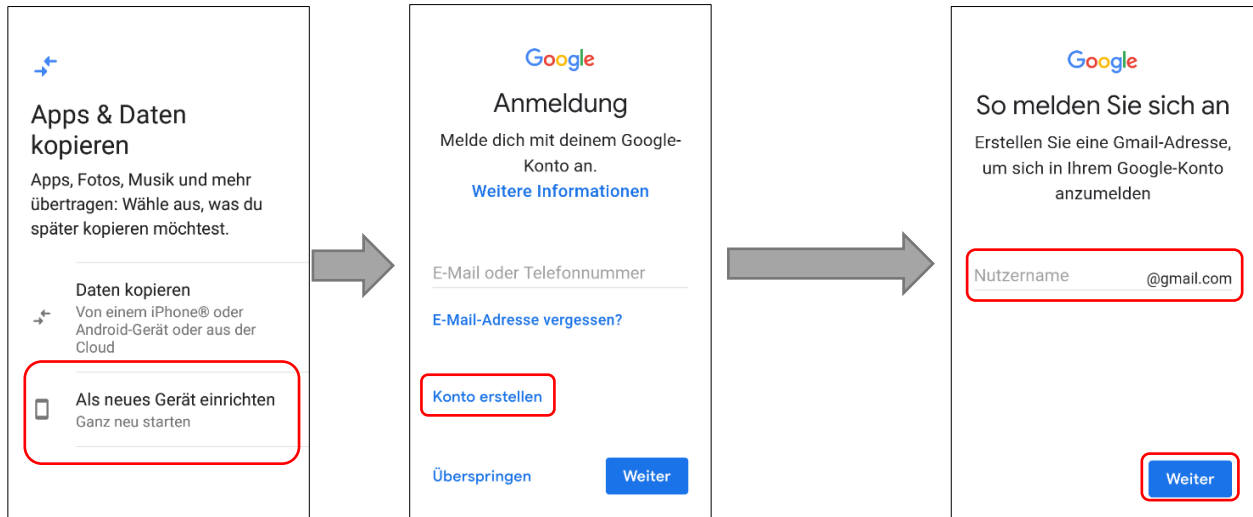

Configuration du téléphone – Services Google

Google vous demandera diverses confirmations lors de la configuration.

Par exemple, il est recommandé de s'entendre sur l'exactitude de l'emplacement pour s'assurer que le téléphone fonctionne correctement.

En outre, vous devez accepter les règles de confidentialité des services Google.

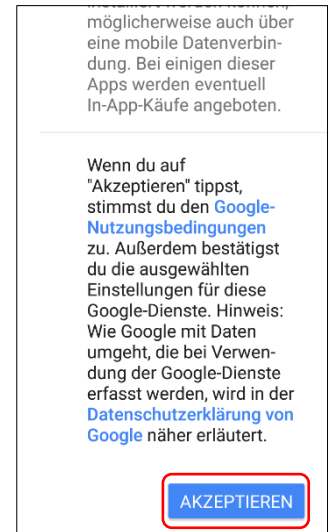
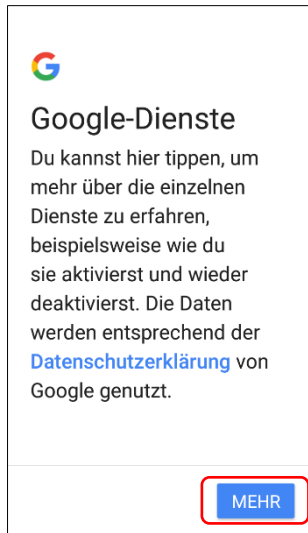
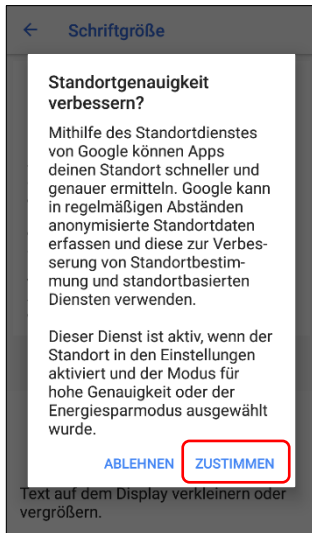

Configuration du téléphone – verrouillage d'écran

Le verrouillage d'écran est une précaution de sécurité importante pour protéger le téléphone contre tout accès non autorisé.

Le M5 offre deux types de verrouillages d'écran. Il est recommandé d'utiliser le verrouillage d'écran préféré en fonction de l'interface utilisateur sélectionnée.

Pour utiliser l'interface Beafon, ignorez le verrouillage de l'écran (pas maintenant) pour le régler ultérieurement via les paramètres Beafon.

Si l'interface Android d'origine est utilisée en option, il est recommandé de définir un mot de passe ou un schéma de balayage dès la configuration initiale.

Smartphone schützen

Du kannst verhindern, dass andere Personen dieses Smartphone ohne deine Erlaubnis verwenden, indem du die Geräteschutzfunktionen aktivierst. Wähle eine Displaysperre aus.

Muster

PIN

Passwort

Jetzt nicht



Smartphone schützen

Displaysperre überspringen?

Die Geräteschutzfunktionen werden nicht aktiviert. Du kannst dann nicht verhindern, dass andere Personen dieses Smartphone verwenden, falls es verloren geht, gestohlen oder zurückgesetzt wird.

TROTZDEM ÜBERSPRINGEN

ZURÜCK

Jetzt nicht

Remarque :

Pour empêcher les deux verrouillages d'écran d'être actifs, allez dans le menu :

« Réglages – Réglages Android – Sécurité et localisation – Verrouillage d'écran » et sélectionnez « aucun ».

Configuration du téléphone – Assistant vocal

L'assistant vocal de Google est l'une des fonctions modernes les plus importantes des smartphones. Vous pouvez facilement contrôler votre téléphone à l'aide de commandes vocales.

Pour utiliser cette fonction, vous devez configurer l'assistant vocal de Google.

Pendant l'installation, vous pouvez activer cet assistant vocal en quelques étapes, tel qu'indiqué ci-dessous :

Remarque :

- *L'assistant vocal peut également être activé ultérieurement.*
- *Dans le menu : Réglages – Réglages Android de Google – Google search, Assistant Google*

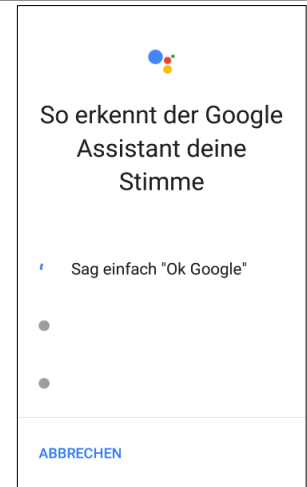
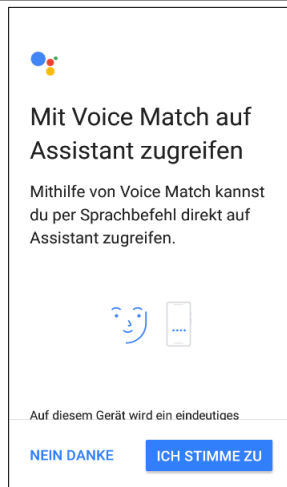

Démarrage de l'interface utilisateur Beafon

À la fin de l'installation initiale, vous devriez maintenant trouver l'interface Beafon.

Cependant, si vous voyez l'interface Android, veuillez procéder de la manière suivante pour démarrer le bureau Beafon :



Recherchez le symbole du bureau  dans la liste des applications et touchez-le.

Le bureau Beafon vous demandera quelques droits nécessaires pour assurer la bonne exécution.

Dès que la fenêtre « Applications standard » s'ouvre automatiquement, allez dans le menu « Application de démarrage » et sélectionnez « Bureau » pour activer l'interface Beafon par défaut.

Remarque : Vous pouvez utiliser l'élément de menu suivant pour modifier l'interface du bureau :

Réglages - Réglages Android - Applications et notifications - Avancé - Applications standard - Application de démarrage

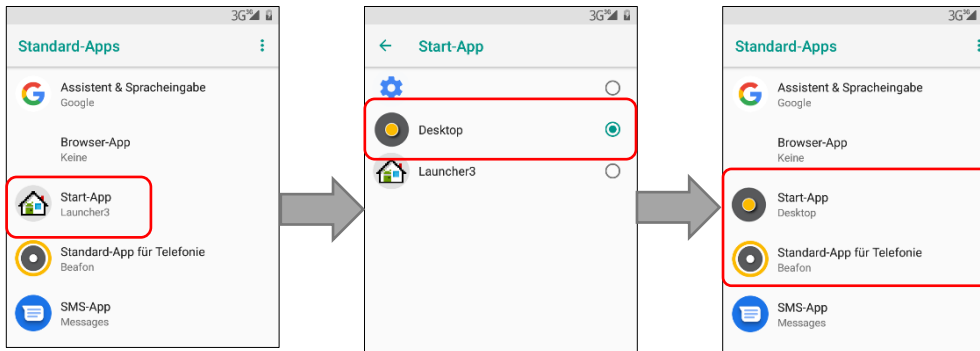

*Remarque :
Pendant l'installation,
il est également
recommandé
d'adapter l'application
téléphonique standard
à Beafon.*

Application de bureau Beafon

Verrouiller l'écran

Les informations suivantes peuvent être trouvées sur l'écran de verrouillage :

- Le signal réseau et l'état de la batterie
- L'heure, la date et le jour
- La météo s'affiche également sur l'écran de verrouillage (facultatif).
- La fonction de torche est également disponible
- Le symbole de verrouillage pour déverrouiller l'écran
- De plus, des informations sur les appels manqués ou les messages non lus s'affichent.



Remarque :

Si deux écrans de verrouillage sont actifs, le système de verrouillage d'écran doit être désactivé dans l'élément de menu suivant : Réglages – Réglages Android – Sécurité et localisation – Verrouillage d'écran : sélectionnez « aucun ».

Verrouiller l'écran

Déverrouillage de l'écran

Appuyez brièvement sur la touche marche/arrêt pour activer l'affichage.

Pour déverrouiller le clavier/écran, déplacez le symbole de verrouillage dans n'importe quelle direction jusqu'à ce qu'il s'ouvre et devienne vert et vibre, puis relâchez le symbole.



Remarque :

Une brève vibration indique le processus de déverrouillage.



Pour allumer la lumière LED, maintenez le symbole de la torche enfoncé ; appuyez de nouveau sur le symbole de la torche pour éteindre la lumière LED.

Verrouiller l'écran

Gestion du verrouillage d'écran

Si l'écran de verrouillage est protégé par un mot de passe ou un schéma, vous devez entrer un mot de passe ou un schéma à l'avance pour déverrouiller l'écran.

L'écran de verrouillage peut être géré dans l'élément de menu suivant :

« Réglages - Réglages du verrouillage d'écran ». Les options de réglage suivantes sont disponibles :

1. Verrouiller l'écran : L'écran peut être verrouillé ou déverrouillé par simple glissement de l'écran (le verrouillage d'écran est recommandé pour éviter toute action involontaire).
2. Verrouillage d'écran avec attribution d'un mot de passe : Pour déverrouiller l'écran, vous devez entrer le mot de passe qui peut être défini ici.
3. Verrouillage d'écran avec un schéma de déverrouillage : Pour déverrouiller l'écran, vous devez entrer le schéma, lequel peut être défini ici.
4. Veuillez utiliser votre doigt pour définir n'importe quel schéma pour les points, tel qu'indiqué ci-dessous :

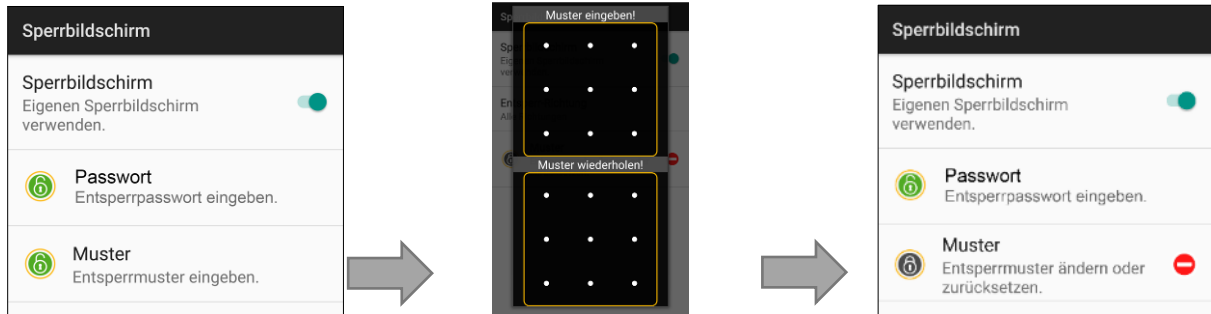

Bureau Beafon

Le bureau Beafon est une interface utilisateur qui rend l'utilisation de votre téléphone beaucoup plus facile.

Le bureau Beafon se compose de trois sections qui peuvent être remplies avec des mosaïques :

Contacts photo



Page d'accueil



Programmes



Bureau Beafon - page d'accueil

Page d'accueil de l'interface Beafon

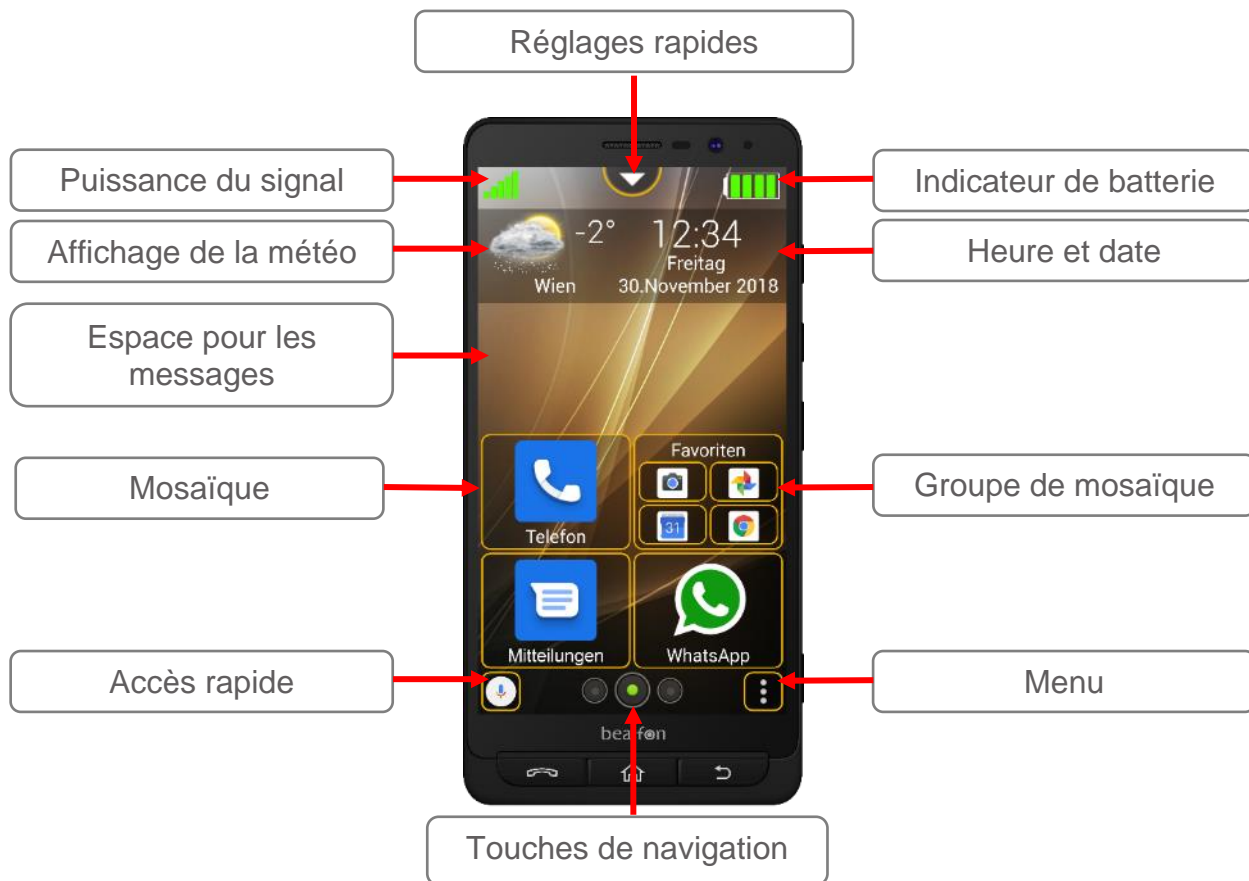

Bureau Beafon – page d'accueil

La page d'accueil est l'écran d'accueil ; vous retournerez toujours à la page d'accueil si vous utilisez la touche « page d'accueil » .

La page d'accueil contient des informations supplémentaires telles que la météo, la date et l'heure, ainsi que des informations sur les appels manqués et les messages non lus.

La page d'accueil peut contenir jusqu'à 4 mosaïques. Par défaut, les applications standard les plus importantes ont déjà été placées sur la page d'accueil et peuvent être modifiées à volonté.

Pour de plus amples informations sur les mosaïques, voir la page 53.



Remarque :

Le bureau comportant toutes les mosaïques peut être réinitialisé aux valeurs par défaut dans le menu suivant : Réglages – Réglages du bureau

Bureau Beafon – page des programmes

Pour passer de la page d'accueil à la page des programmes, faites glisser l'écran de droite à gauche avec votre doigt. Cette page inclut quelques applications standard déjà préinstallées.

Pour accéder à l'application, touchez brièvement la mosaïque souhaitée.

Le téléphone vibre brièvement pour confirmer.



Remarque :

- Dans la section *Programmes*, vous ne pouvez afficher et ajouter que des applications.
- Les mosaïques ou les applications peuvent être ajoutées au bureau ou supprimées ultérieurement.
- La suppression des mosaïques ne désinstalle aucune application.

Bureau – page des contacts photo

Pour passer de la page d'accueil à la section des contacts photo, faites glisser l'écran de gauche à droite avec votre doigt. Par défaut, cette page est vide et peut être remplie de contacts.

Voir « Ajout de la mosaïque » à la page 55.

Pour appeler la personne, touchez brièvement la mosaïque désirée.



Le téléphone vibre brièvement pour confirmer le processus de numérotation.

Remarque :

- Dans la section *Contacts photo*, vous pouvez afficher et ajouter uniquement des contacts.
- Il est possible d'ajouter jusqu'à 5 pages de contacts photo avec 6 mosaïques sur chaque page.
- La suppression des mosaïques n'efface pas les contacts.



Réglages rapides :

Touchez brièvement le symbole  pour que le menu descende par le haut ; touchez le symbole  pour fermer le menu.



Remarque :
Touchez le menu correspondant pour activer/désactiver la fonction ou le symbole d'engrenage  pour appeler directement le réglage correspondant. La description de ces fonctions se trouve à la page 87.

Puissance du signal

Affiche l'intensité de réception actuelle de l'émetteur de l'opérateur réseau en 5 étapes. 

Affichage de la météo

Affiche la météo actuelle avec l'emplacement, la température et l'altitude.

Les fonctions suivantes sont disponibles :

- A. Pour ouvrir la prévision météo, touchez brièvement l'affichage météo.
- B. Pour mettre à jour la localisation météo, maintenez l'affichage météo enfoncé (le positionnement doit être activé). L'affichage météo vibre pendant le positionnement.

L'affichage météo peut être géré dans le menu suivant :

« Réglages – Paramètres d'affichage »

Les options de réglage suivantes sont disponibles :

Afficher la météo : Une fois l'appareil allumé, la météo s'affiche sur l'écran de verrouillage et sur la page d'accueil.

Lieu de la météo : Affiche l'adresse météorologique exacte et peut être mise à jour à l'aide d'une astuce.



Espace réservé aux messages

Les appels manqués ou les messages non lus sont affichés sur la page d'accueil et sur l'écran de verrouillage.

Pour trouver les détails, touchez brièvement les informations pour accéder à la fenêtre correspondante.

En ce qui concerne les appels manqués, la liste des appels et les messages non lus sont disponibles dans les messages.

Une fois l'information visualisée, elle disparaît de l'écran.



Mosaïques

Il existe trois types de mosaïques différents.

La mosaïque de contact photo	Groupe de mosaïque	La mosaïque d'application
		
<p>Les mosaïques de contact photo peuvent être ajoutées à la section contact photo et à la page d'accueil.</p>	<p>Les groupes de mosaïques peuvent être créés dans toutes les sections.</p>	<p>Les mosaïques d'application (programmes) peuvent être ajoutées à la section des programmes et à la page d'accueil.</p>
<p>Contacts photo</p> 	<p>Page d'accueil</p> 	<p>Programmes</p> 

Réorganisation des mosaïques

1. Pour réorganiser n'importe quelle mosaïque, maintenez la mosaïque à réorganiser enfoncée pendant environ 2 secondes.
2. Une brève vibration et une oscillation de la mosaïque indiquent qu'elle est maintenant prête pour la réorganisation.
3. Sans relâcher votre doigt, vous pouvez maintenant déplacer la mosaïque comme vous le souhaitez dans la section correspondante sur plusieurs pages.
4. Une fois que la mosaïque a été déplacée à la position désirée, vous pouvez relâcher votre doigt et la mosaïque réorganisée restera dans cette position.



Remarques :

- Dès que la mosaïque est déplacée, elle déplace automatiquement les mosaïques environnantes. En même temps, la position finale actuelle de la mosaïque, si vous relâchez maintenant votre doigt, apparaît floue.
- Tout espace éventuel entre les mosaïques sera instantanément comblé par d'autres applications, assurant ainsi une disposition des mosaïques sans espace.
- Dès qu'il n'y a plus de place pour une autre mosaïque sur une page, une nouvelle page est créée automatiquement.
- Si vous maintenez la mosaïque enfoncée pendant plus de trois secondes, le bureau passera en mode édition. Voir page 60.



Ajout de la mosaïque

Pour ajouter une mosaïque, procédez de la manière suivante :

Maintenez le symbole du menu  enfoncé pendant 2 secondes pour ouvrir le menu. Les rubriques du menu diffèrent légèrement selon la section et l'état.

Page des contacts photo	Page d'accueil	Page des programmes
		
Menu	Menu	Menu
<ul style="list-style-type: none">• Nouveau groupe• Ajouter un contact• Créer des contacts• Annuler	<ul style="list-style-type: none">• Nouveau groupe• Ajouter un contact• Créer des contacts• Ajouter un programme• Annuler	<ul style="list-style-type: none">• Groupe• Ajouter un programme• Annuler

Ajout de la mosaïque

Si vous sélectionnez « Ajouter un programme » ou « Ajouter une photo de contact » (selon la section dans laquelle vous avez accédé au menu), une liste de sélection des programmes ou de contacts enregistrés dans le téléphone apparaît.

Les options suivantes sont disponibles :

- **Sélection simple** : si vous sélectionnez une application/un contact photo avec un bref effleurement du doigt, la fenêtre de sélection se ferme et la mosaïque apparaît sur la dernière position de la section respective.
- **Sélection multiple** : si vous maintenez l'un des objets listés enfoncés, vous passerez à la sélection multiple et une coche verte apparaîtra près de l'objet sélectionné.
- Toute autre application est sélectionnée d'un simple effleurement de la touche.
- Pour confirmer la liste de sélection, utilisez le symbole  situé dans le coin supérieur droit de l'écran.



*Remarque :
Pour annuler la
sélection, touchez à
nouveau
l'application déjà
sélectionnée.*

Fonction de recherche

Pour activer la fonction de recherche, touchez le symbole de la loupe. 

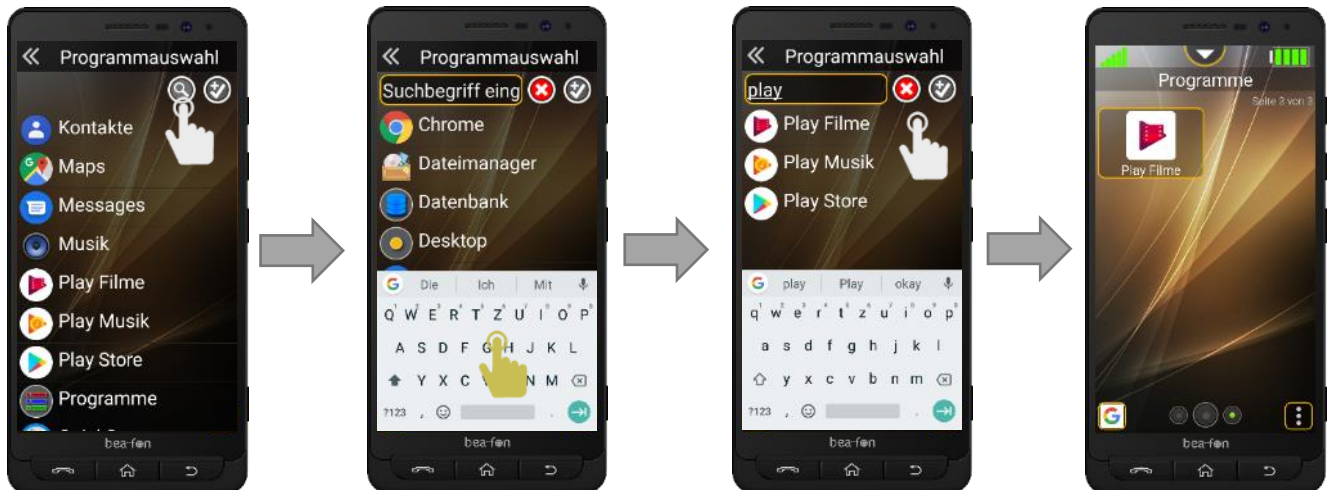

1. Un champ texte apparaîtra et le clavier virtuel apparaîtra.
2. Lors de la saisie des premières lettres de l'application que vous recherchez, le filtre affiche le résultat de la recherche en temps réel.
3. Si vous touchez l'application que vous recherchez, la fenêtre de sélection se fermera et la mosaïque sera ajoutée à la fin de la dernière page en court.



Création de groupes de mosaïques

- Les groupes de mosaïques peuvent être réorganisés, supprimés et créés à volonté.
- Les groupes de mosaïques peuvent être créés dans toutes les sections.
- Un groupe de mosaïques peut contenir jusqu'à quatre mosaïques.

Pour créer un groupe de mosaïques, procédez de la manière suivante :

1. Maintenez le symbole du menu enfoncé pendant 2 secondes pour ouvrir le menu. 
2. Sélectionnez « *Nouveau groupe* » dans le menu.
3. Saisissez le nom du groupe à l'aide du clavier virtuel et confirmez avec « *OK* ».
4. Appuyez sur le symbole du menu  pour l'ouvrir.
5. Sélectionnez le type de mosaïque souhaité ; pour de plus amples informations, voir « *Ajout de la mosaïque* » à la page 55.



Suppression des groupes/mosaïques

Pour supprimer un groupe de mosaïques, voir « Mode édition de la mosaïque » à la page 60. Pour supprimer une seule mosaïque dans un groupe, procédez de la manière suivante :

1. Ouvrez le groupe de mosaïques en question.
2. Pour supprimer ou éditer une ou plusieurs mosaïques, maintenez n'importe quelle mosaïque enfoncée pendant au moins trois secondes.
3. Le groupe de mosaïques passe en mode édition.
4. Toutes les mosaïques sont maintenant en mode édition et marquées d'un symbole X



rouge. Touchez brièvement ce symbole pour retirer la mosaïque.

Renommer les groupes de mosaïques

Pour renommer un groupe de mosaïques, procédez de la manière suivante :

1. Ouvrez le groupe de mosaïques en question.
2. Touchez le symbole du menu pour ouvrir le menu. 
3. Sélectionnez « Renommer un groupe »
4. Modifiez le titre à l'aide du clavier virtuel et confirmez avec « OK ».



Mode édition de la mosaïque

Pour accéder au mode édition de la mosaïque, procédez de la manière suivante :

1. Maintenez n'importe quelle mosaïque enfoncée pendant au moins trois secondes.
2. Le bureau basculera en mode édition.
3. Toutes les mosaïques sont maintenant en mode édition et marquées d'un symbole rouge.



Touchez brièvement ce symbole pour retirer la mosaïque.

4. Pour quitter le mode édition, maintenez à nouveau une mosaïque, la touche « Retour » ou « Page d'accueil » enfoncée.

Mode normal



Mode édition



Mode édition



Remarque :

Le mode édition de la mosaïque peut être désactivé dans l'élément de menu suivant : Réglages – Réglages du bureau

- *Le vide résultant de la suppression de l'application est automatiquement comblé instantanément par d'autres applications.*

Éditeur de la couleur de la mosaïque

Permet de dessiner les mosaïques individuellement et de les mettre en valeur en couleur. L'éditeur de la couleur de la mosaïque peut être trouvé dans le menu suivant :

1. Changer le bureau en mode édition.

Voir « Mode édition de la mosaïque » à la page 60

2. Un autre symbole apparaîtra près du symbole du menu.



3. Pour accéder à l'éditeur de couleur, appuyez sur ce symbole.



Remarque :

- *Le mode édition de la mosaïque peut être désactivé dans l'élément de menu suivant : Réglages – Réglages du bureau*

Fonction d'éditeur de la couleur de la mosaïque

L'éditeur de la couleur de la mosaïque comprend les réglages suivants :

Composants de mosaïque disponibles :

1. Arrière-plan
2. Avant
3. Vignette
4. Symbole des informations

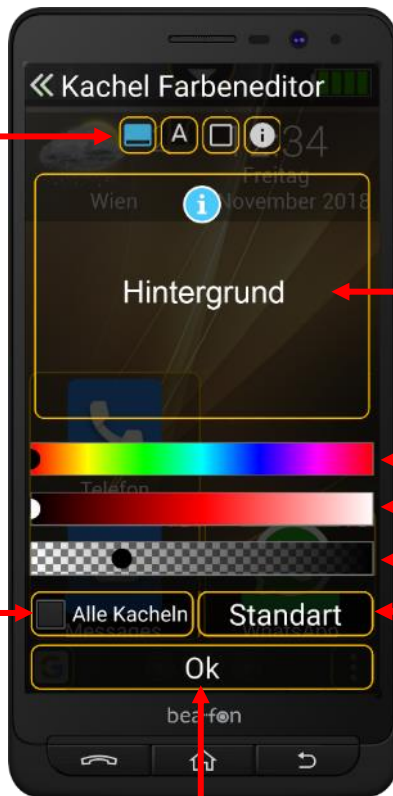

Mosaïque à motif

Contrôle de la couleur

Contrôle de la luminosité

Contrôle de la transparence

Réinitialiser le réglage de la mosaïque aux réglages d'usine

Confirmer les réglages

Appliquer les modifications apportées à toutes les mosaïques

Exemple d'éditeur de la couleur de la mosaïque

Ouvrez l'éditeur de couleur pour colorer une mosaïque. Dans cet exemple, une mosaïque de photo est affichée.

Après le réglage de la sélection de couleur à l'aide du contrôle de la couleur, confirmer avec « OK » pour revenir au mode édition.



Le symbole de l'éditeur de couleur de la mosaïque renvoie également à l'aperçu de l'ajustement des couleurs.

Maintenant, touchez brièvement chaque mosaïque pour changer sa couleur.



Appuyez de nouveau sur la mosaïque pour revenir à la couleur précédente.

Remarque :

Si une mosaïque a déjà été colorée et passe en mode édition, vous pouvez appliquer la valeur de couleur de cette mosaïque dans les paramètres de l'éditeur de couleur de la mosaïque.



Indicateur d'état de la batterie

	Ce symbole indique le niveau de charge de la batterie du téléphone.
	Lorsque ce symbole apparaît, la batterie est faible et doit être chargée. De plus, une LED rouge clignote.
	L'indicateur de charge de la batterie clignote en bleu lorsque la batterie est en charge ; lorsqu'elle est complètement chargée, le symbole redevient vert.



Heure et date :

Touchez l'heure ou la date pour accéder au menu de l'alarme.

Alarme: Vous pouvez régler plusieurs alarmes. Si une alarme est active, le symbole de l'alarme  est affiché dans la barre d'état du système.

En outre, vous pouvez utiliser les fonctions suivantes situées dans la barre supérieure :

- **Heure mondiale :** Vous pouvez ajouter les villes du monde.
- **Minuterie :** Un compte à rebours qui décompte le temps entré.
- **Chronomètre :** Arrête le temps et les intervalles de temps.



Remarque :

Réglage du réveil :

Appuyez sur le symbole plus pour créer une nouvelle alarme et utilisez l'interrupteur pour activer et désactiver l'alarme.

LED de notification

Description de la lumière LED de notification

La LED rouge clignote :	Lorsque le niveau de charge de la batterie est inférieur à 15 %. Appel manqué. Messages non lus.
La LED rouge s'allume en continu :	Jusqu'à ce que la batterie soit complètement chargée.

Symbole des informations sur la mosaïque

Si une notification est envoyée à une application ou à un contact installés et qu'elle n'est pas lue, ce symbole d'information sera

affiché dans la mosaïque. 

Le symbole d'information disparaît après la lecture de la notification correspondante.



Créer un nouveau contact

Panorama du formulaire de contact de l'interface Beafon



Formulaire de contact

Pour créer un contact, procédez de la manière suivante :

1. Sélectionnez la section de la page d'accueil ou la page des contacts photo
2. Maintenez le symbole du menu enfoncé pendant 2 secondes pour ouvrir le menu. 
3. Sélectionnez « Nouveau contact » dans le menu pour ouvrir un formulaire de contact.
4. Appuyez sur le champ en question pour le remplir.

Remarque :

- Le nom et le numéro de téléphone sont des champs obligatoires et doivent être remplis avant que le contact ne soit enregistré.
- Par ailleurs, plusieurs pages comportant des champs sont disponibles ; glissez le curseur vers la gauche pour accéder à d'autres champs.







Appuyez sur les symboles pour enregistrer d'autres numéros de téléphone.

Glissez vers la gauche pour aller aux adresses.



Description des symboles

Les symboles suivants sont utilisés sur le Bureau Beafon.

	Symbole de menu pour ouvrir un menu qui permet d'accéder à différentes fonctions.
	Symbole de retour pour quitter la fenêtre.
	Symbole de l'éditeur de la couleur de la mosaïque pour accéder à l'éditeur de couleur.
	Ce symbole sert également d'aperçu de l'ensemble de couleurs défini.

Touches de navigation

Ces touches permettent de faire défiler les pages désirées.

Description :



Touchez la touche gauche pour changer la page en contacts photo et faites défiler jusqu'à la dernière page.



Touchez la touche droite pour passer de la page aux programmes (applications) et pour faire défiler jusqu'à la dernière page.



Utilisez la touche du milieu pour accéder à la page d'accueil.

Historique du programme



Maintenez la touche du milieu enfoncée pour lister l'historique des 5 programmes les plus consultés, qui peuvent également être utilisés pour démarrer les applications ou les supprimer de la liste.



Appuyez brièvement sur la touche fléchée pour fermer la fenêtre d'historique du programme.



Fonctionnalités du téléphone

Passer un appel



L'application téléphone est à la fois le répertoire, la liste d'appels et le composeur.

Pour accéder à l'application téléphone, appuyez sur l'application téléphone ou sur la touche d'appel 

L'application téléphone se compose de 3 pages et commence par la page de la liste d'appels. Pour accéder à la fenêtre correspondante, sélectionnez l'un des symboles ci-dessous.

	Favoris
	Liste d'appels
	Répertoire

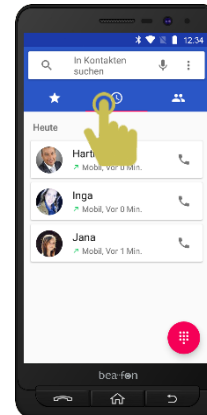
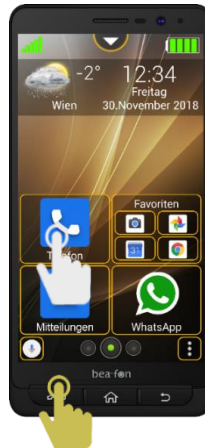



Liste d'appels

La liste d'appels affiche les appels manqués, les appels composés et les appels reçus.

Les entrées les plus récentes sont en début de liste.

Pour appeler le répertoire, procédez de la manière suivante :

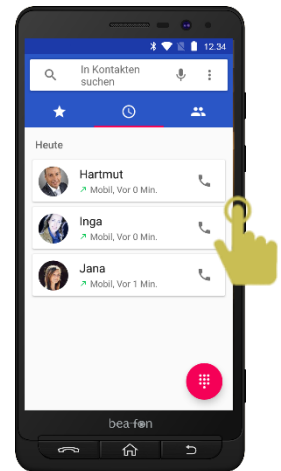

- Touchez la mosaïque « Répertoire ».
- La page de la liste d'appels s'affiche .
- Utilisez votre doigt pour faire glisser le doigt jusqu'au contact souhaité.
- Pour passer un appel, appuyez sur le symbole du combiné .
- Appuyez sur la touche rouge pour terminer ou mettre fin à l'appel.



Composition du numéro

Le composeur se trouve également dans l'application téléphonique.

Pour appeler le répertoire, procédez de la manière suivante :

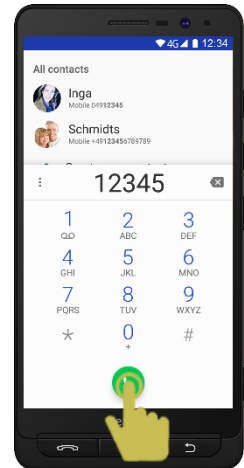
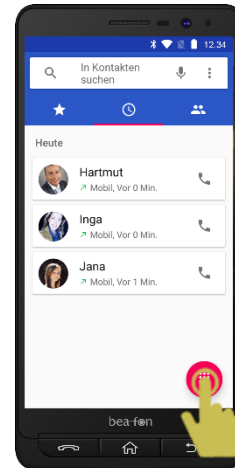

- Touchez la mosaïque « Répertoire ».
- Touchez le symbole du cadran .
- Saisissez le numéro.
- Pour passer un appel, appuyez sur le symbole du combiné vert .
- Appuyez sur le symbole du combiné rouge  pour mettre fin à l'appel.



Passer un appel à partir du répertoire

Le répertoire affiche une liste des contacts enregistrés

Pour appeler le répertoire, procédez de la manière suivante :

- Touchez la mosaïque « Répertoire ».
- Touchez le symbole du répertoire .
- Utilisez votre doigt pour faire glisser le doigt jusqu'au contact souhaité.
- Pour passer un appel, appuyez sur le symbole du combiné. .
- Appuyez sur la touche rouge pour terminer ou mettre fin à l'appel.

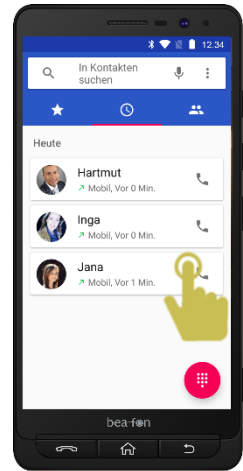



Contacts présents dans les favoris

Les contacts les plus fréquemment appelés peuvent être trouvés dans les favoris.

De manière facultative, les contacts peuvent également être ajoutés manuellement aux favoris.

Pour accéder aux favoris, procédez de la manière suivante :

- Touchez la mosaïque « Répertoire ».
- Touchez le symbole des favoris. .
- Utilisez votre doigt pour faire glisser le doigt jusqu'au contact souhaité.
- Pour passer un appel, appuyez sur le symbole du combiné. .

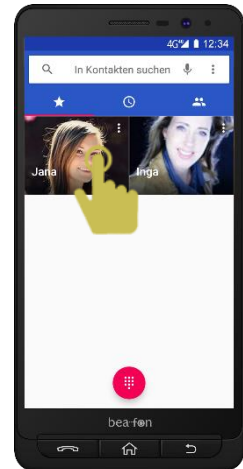

Utilisez la touche de retour pour revenir à la fenêtre précédente ou la touche d'accueil pour revenir à l'écran d'accueil.

Appeler

Les options suivantes sont disponibles pendant l'appel :

- Mute
- Touches de composition
- Haut-parleur (mode mains libres)
- Ajouter (Appel de conférence)
- Attente (mettre l'appel en attente)
- Le symbole du combiné rouge est utilisé pour mettre fin à l'appel.

Remarque :

- Si vous coupez le son de votre propre microphone, vous entendrez toujours votre interlocuteur.
- Vous pouvez également appuyer sur la touche d'accueil ci-dessous pendant un appel et continuer à utiliser votre téléphone comme d'habitude. Ceci est utile, par exemple, si vous souhaitez partager un numéro de téléphone de votre répertoire téléphonique avec votre correspondant.



Appels entrant

Pour un appel entrant, les options suivantes sont disponibles :

- Acceptez un appel en faisant glisser le symbole du combiné vert vers le haut.
- Refusez un appel en faisant glisser le symbole du combiné vert vers le bas.
- Appuyez sur le symbole du message situé dans le coin inférieur gauche de l'écran pour envoyer des messages prédéfinis par SMS à l'appelant.
- Appuyez sur les touches latérales pour couper le son de l'appel entrant.

Remarque :

- Lorsque vous recevez un appel et que l'écran est allumé, une boîte d'information apparaît en haut de l'écran avec un appel entrant.
- À ce niveau, vous pouvez cliquer sur les touches refuser ou accepter.

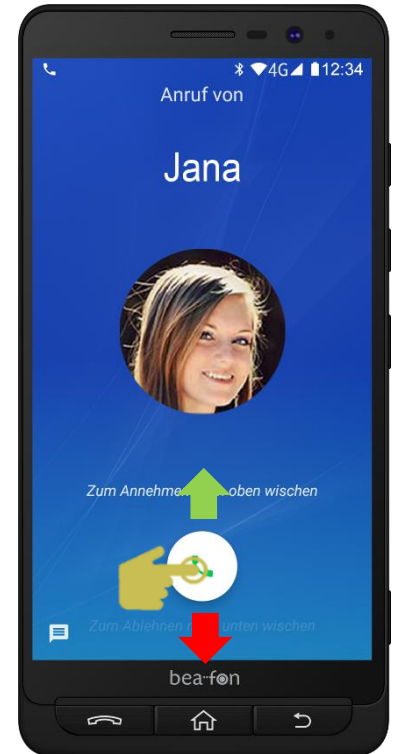

Messages

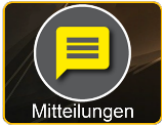

Vous pouvez recevoir et envoyer des SMS/MMS, mais cela dépend de l'opérateur réseau.

Pour ouvrir les messages, procédez de la manière suivante :

- Touchez la mosaïque des messages (messenger)
- Une fenêtre s'ouvre avec la liste des contacts avec lesquels des messages ont déjà été échangés.
- Utilisez votre doigt pour glisser jusqu'au contact souhaité afin d'afficher la conversation et écrire.
- Pour écrire un message à un nouveau contact, appuyez sur le symbole  et sélectionnez le contact souhaité.
- Utilisez le clavier virtuel pour saisir le texte dans le champ de texte, puis appuyez sur le symbole d'envoi ➤ .

Remarque :

Vous pouvez appeler un expéditeur directement à l'aide du symbole

du combiné.

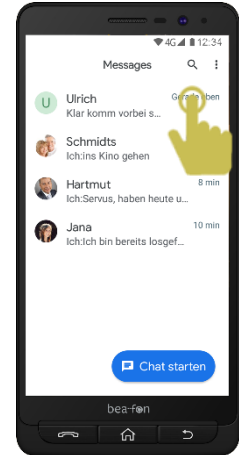

WhatsApp



WhatsApp est également un « messenger ».

Vous pouvez écrire des messages, passer des appels réguliers et des appels vidéo en fonction de la qualité de l'Internet.

Pour ouvrir WhatsApp, procédez de la manière suivante :

- Appuyez sur la mosaïque de WhatsApp et effectuez l'inscription.
- Lors de la connexion, votre numéro de téléphone sera vérifié.

Après cela, vous pourrez envoyer des messages à vos amis ou parents qui utilisent également WhatsApp.

Si vous souhaitez envoyer un message, appuyez sur « Conversations », puis sur le symbole des « Messages », qui apparaît dans la partie supérieure ou inférieure droite, pour commencer une nouvelle conversation. Une liste de vos contacts utilisant WhatsApp apparaît maintenant. Touchez le nom et ouvrez une nouvelle conversation. Saisissez le texte, puis touchez « Envoyer le message ».

Remarque :

- *WhatsApp étant un programme indépendant qui n'a pas été développé par Beafon, nous ne pouvons pas garantir le fonctionnement de cette application.*
- *Si vous souhaitez en savoir plus sur les fonctions de WhatsApp, ou si vous avez des questions, veuillez visiter le site Web : <https://faq.whatsapp.com/de>*

Appareil photo

L'appareil photo offre les fonctions suivantes :

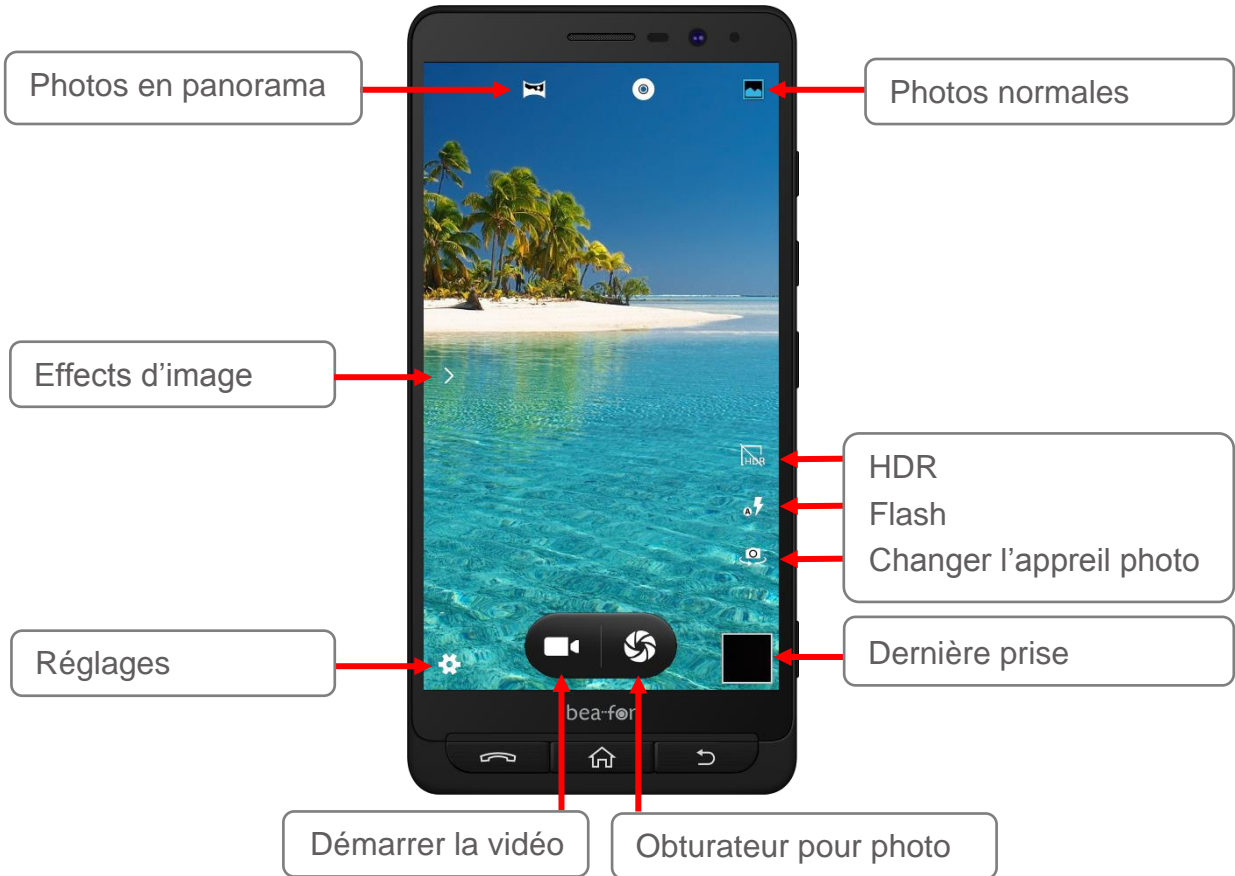

Appareil photo



Appuyez sur la touche de l'appareil photo ou sur la mosaïque de l'appareil photo pour activer cette fonction.

Pour ouvrir l'appareil photo, procédez de la manière suivante :

- Touchez la mosaïque ou appuyez sur la touche de l'appareil photo deux fois.
- Pour prendre une photo ou une vidéo, appuyez sur le symbole de l'obturateur .
- Après la prise de vue, la photo est enregistrée automatiquement.

Dans les réglages, vous trouverez de multiples options pour régler l'appareil photo.

- Utilisez le symbole de partage  pour envoyer les images.
- Utilisez le symbole d'édition  pour éditer les images.
- Utilisez le symbole d'information  pour afficher les détails de l'image.
- Utilisez ce symbole  pour déplacer les images vers la corbeille.

Remarque :

- *Dans l'application appareil photo, vous pouvez ouvrir la dernière prise de vue via l'image d'aperçu située sur le côté droit de l'obturateur. Vous pouvez utiliser le symbole  situé sur le côté gauche sous l'image pour envoyer des images via Bluetooth, e-mail ou WhatsApp, etc.*
- *Google permet de synchroniser ou de sauvegarder vos photos via le compte Google.*

Photos







Dans l'application photo, toutes les images sont triées par date de prise de vue. Vous pouvez gérer les images, clips vidéo, graphiques, enregistrements et fichiers reçus. Ces fichiers sont enregistrés dans la mémoire du téléphone ou sur une carte mémoire insérée et gérés dans des dossiers ; ils peuvent également être synchronisés via le compte Google.

Pour ouvrir les photos, procédez de la manière suivante :

- Touchez la mosaïque des photos.
- Une fenêtre s'ouvre avec un aperçu des photos et vidéos enregistrées dans la mémoire du téléphone.
- Pour ouvrir une photo, touchez l'aperçu en question.

La photo ouverte :

- Les images peuvent être zoomées avec deux doigts ou en touchant deux fois.
- Utilisez le symbole de partage  pour envoyer les images.
- Utilisez le symbole d'édition  pour éditer les images.
- Utilisez le symbole d'information  pour afficher les détails de l'image.
- Utilisez le symbole de la corbeille  pour déplacer les images dans la corbeille.

Remarque :

L'application photo de Google offre de nombreuses fonctionnalités supplémentaires ; pour de plus amples informations, veuillez consulter le site Web :

<https://support.google.com/photo>

Navigateur Web Chrome



Cette application permet d'accéder à Internet. Le navigateur Web de Google contient la page Google comme page d'accueil par défaut.

Pour ouvrir le navigateur Web, procédez de la manière suivante :

- Touchez la mosaïque de Chrome
- Lors du premier démarrage, l'application demandera des droits d'accès qui peuvent être confirmés. Veuillez les lire attentivement et choisir le réglage approprié.

Play Store

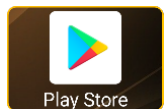

Vous pouvez télécharger des applications, des jeux et des contenus numériques pour M5 via l'application Google Play Store. Cette fonction requiert également un compte Google.

Pour ouvrir Play Store, procédez de la manière suivante :

- Touchez la mosaïque de Play Store.
- Choisissez l'application souhaitée dans l'offre pour l'installer.

Lors de la première ouverture, il vous sera demandé le mode de paiement, qui peut également être sauté en appuyant sur la touche « Sauter » dans la partie inférieure gauche. Lors de l'achat d'une application, les détails sur la sélection des modes de paiement sont requis.

Programmes



Ce programme offre une sélection de toutes les applications installées qui peuvent être lancées à partir d'ici.

Pour ouvrir les programmes, procédez de la manière suivante :

- Touchez la mosaïque des programmes.
- Une fenêtre contenant la liste des applications installées s'ouvrira.
- Utilisez votre doigt pour
- Touchez brièvement l'application pour la lancer.

Remarque :

Utilisez le symbole de la loupe  situé dans la partie supérieure droite pour rechercher une application.

Réveil

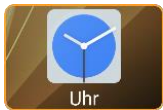

Cette application permet de visualiser l'horloge, de régler une alarme, d'utiliser une minuterie et un chronomètre.

Pour ouvrir l'alarme, procédez de la manière suivante :

Touchez la mosaïque de l'alarme ou la date sur la page d'accueil.

Pour de plus amples informations, voir la page 65.

Calendrier

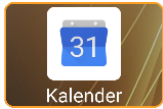

Le calendrier affiche une vue d'ensemble des rendez-vous comme page d'accueil et affiche les rendez-vous en cours ou les rappels.

Faites glisser l'écran vers le haut ou le bas pour atteindre une date antérieure ou postérieure

Pour ajouter un nouveau calendrier de rendez-vous, appuyez sur le symbole situé à l'extrémité inférieure droite. 

Calculatrice



La calculatrice de poche peut exécuter des fonctions arithmétiques de base.

Gestionnaire de fichiers



Utilisez le gestionnaire de fichiers pour gérer vos fichiers et dossiers dans la mémoire du téléphone et sur la carte mémoire.

E-mail (Gmail)



Le téléphone vous permet également de recevoir et d'envoyer des e-mails.

Pour cela, vous avez besoin d'un compte e-mail et des données correspondantes.

Avec un compte Google, vous pouvez également utiliser le client Gmail préinstallé.

Si vous préférez un autre client e-mail, vous pouvez le télécharger depuis Play Store.

Remarque :

Gmail offre de nombreuses fonctions supplémentaires ; pour plus d'informations, veuillez consulter le site Web : <https://support.google.com/mail/>

YouTube



Youtube est un portail vidéo en ligne. Les utilisateurs de cette application peuvent visualiser des vidéos.

Le portail vidéo est actuellement accessible gratuitement. De plus, les utilisateurs de YouTube peuvent s'abonner à différents canaux afin de ne manquer aucune nouvelle de chaque canal. En plus des vidéos qu'ils réalisent eux-mêmes, les utilisateurs de YouTube proposent également des films ou des bandes-annonces de films ainsi que des documentaires.

De plus, il y a un grand choix de vidéoclips ainsi que des spectacles comiques. De nombreuses vidéos sont également disponibles pour le divertissement ou l'autoportrait.

Notifications

Différentes applications vous informent des nouveaux événements via de brèves fenêtres pop-up qui apparaissent en haut de l'écran. Il peut s'agir, par exemple, de rappels de rendez-vous et de notes sur les nouveaux messages courts. Touchez une notification pour ouvrir l'application en question.

Pour vérifier les notifications que vous n'avez pas reçues, faites glisser deux fois le bord supérieur de l'écran vers le centre de l'écran. Vous afficherez alors toutes les notifications enregistrées.

Elles peuvent être effacées une à la fois (en glissant la notification vers la gauche) ou toutes à la fois (en utilisant « Supprimer tout » dans la partie inférieure droite).



Accès rapide au système

Le système offre également un accès rapide qui permet de régler certaines fonctions. Si vous faites glisser la barre de notification vers le bas, une petite barre de notification s'ouvre.

Le formulaire de notification comporte trois niveaux :

Le premier niveau donne un accès direct à six réglages.

Faire glisser
une fois



Faire glisser
deux fois

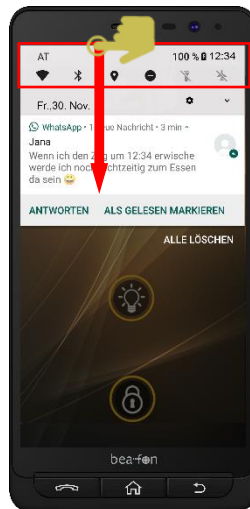

Faire glisser
trois fois

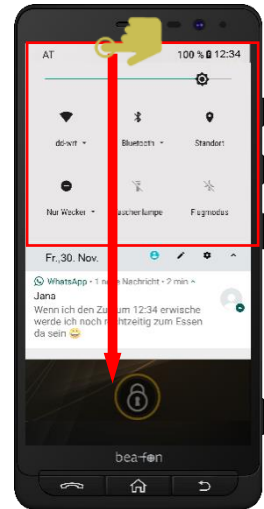

Remarque :

L'accès rapide au système peut être modifié à l'aide du symbole du crayon



Accès rapide – Réglage du son

Il existe trois modes de sonneries :

1. Sonnerie
2. Silencieux
3. Vibreur

Touchez une sonnerie pour passer au mode en question.

Appuyez sur le symbole  pour ouvrir les réglages du son.

Accès rapide au Wi-Fi

Touchez le Wi-Fi pour l'activer/le désactiver

Pour configurer une connexion Wi-Fi, procédez de la manière suivante :

- Appuyez sur le symbole de l'engrenage  pour accéder à la configuration.
- Si un réseau Wi-Fi est disponible, vous devez saisir le nom et, s'il est crypté, le mot de passe.
- Si le mot de passe a été saisi correctement, le téléphone se connectera automatiquement au réseau Wi-Fi.

Remarque :

Dans les réglages Wi-Fi, placez le commutateur MARCHE/ARRÊT (dans la partie supérieure droite) sur la position « MARCHE » ; vous pouvez également activer le Wi-Fi en appuyant sur le commutateur.

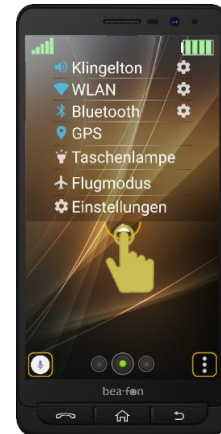

Accès rapide au Bluetooth

Touchez le Bluetooth pour l'activer/le désactiver.

Pour configurer une connexion Bluetooth, procédez de la manière suivante :

- Appuyez sur le symbole d'engrenage du Bluetooth  pour accéder à la configuration.
- Appuyez sur « Appairer un nouvel appareil » pour commencer la recherche de l'appareil Bluetooth tel qu'un appareil mains libres Bluetooth ou un autre téléphone.
- Si le périphérique Bluetooth approprié a été trouvé, appuyez dessus pour commencer l'appairage ; si un mot de passe est requis, veuillez vous référer au périphérique correspondant.

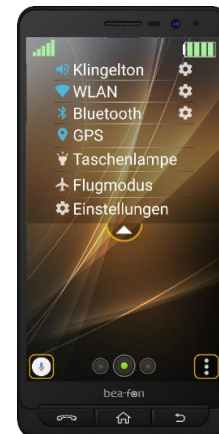

Remarque :

Le M5 n'est visible par les autres appareils Bluetooth que lorsqu'un menu Bluetooth est activé.

Accès rapide au GPS

Appuyez sur GPS pour ouvrir la fenêtre et l'activer/désactiver.

En mode GPS, le réglage de la position doit être réglé sur « Haute précision » afin d'obtenir le meilleur résultat de localisation possible.

Beafon a besoin de cette fonction GPS pour l'affichage correct des données météorologiques ainsi que pour les fonctions spéciales comme la zone de sécurité et la fonction SOS.

Accès rapide à la torche

Touchez la torche pour allumer/éteindre la lumière LED.

Accès rapide au mode avion

Touchez le mode avion pour l'activer/le désactiver.

Lorsque le mode avion est activé, les unités de communication mobile (GSM, UMTS, Bluetooth et WLAN) sont désactivées. Ainsi, la transmission de toutes ondes radio est interrompue. Cependant, vous pouvez continuer à utiliser toutes les autres fonctions.

Réglages de l'accès rapide

Touchez les réglages pour passer aux réglages Beafon.

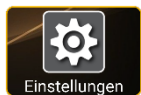

Ou sélectionnez le symbole des réglages situé sur la page des programmes.

Ici, vous trouverez tous les réglages relatifs à l'application Beafon.

Remarque :

Vous pouvez également accéder aux réglages Android via les réglages Beafon.

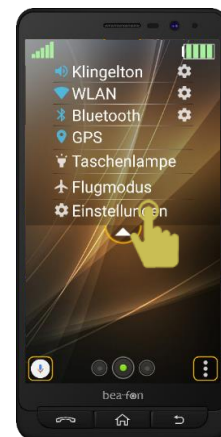

Démarrage rapide

Le démarrage rapide est une fonction simple qui vous permet d'accéder à n'importe quelle application à tout moment et depuis n'importe quelle page. Les réglages de démarrage rapide se trouvent dans le menu suivant :

Réglages – Réglages du bureau – Démarrage rapide

Ici, vous pouvez sélectionner l'application désirée dans une liste de sélection.

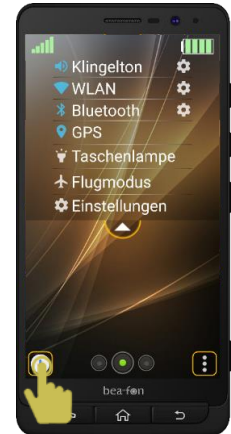

Quitter les programmes

Pour quitter les programmes ouverts, veuillez procéder de la manière suivante :

Maintenez la touche d'appel enfoncée pour accéder à une liste d'applications ouvertes.

Pour fermer les applications individuelles, faites-les glisser latéralement.

Pour fermer toutes les applications en même temps, appuyez sur « Fermer tout » dans la partie supérieure gauche ; cet élément de menu apparaît dès que l'application la plus haute est affichée dans la liste.

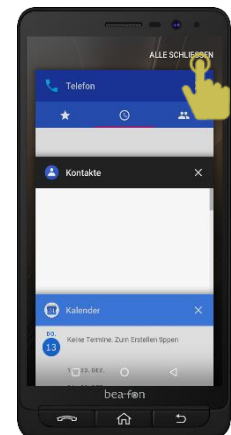

Arborescence des menus

Ici, vous pouvez obtenir une vue d'ensemble de tous les éléments de menu dans les réglages.

Paramètres d'affichage	Afficher la météo <input checked="" type="checkbox"/>	
	Lieu de la météo	
	Afficher l'heure et la date <input checked="" type="checkbox"/>	
	Modifier l'arrière-plan	
	Paramètres d'affichage	
Réglages du bureau	Temps de retour des vibrations	
	Démarrage rapide	
	Réglages de la mosaïque <input checked="" type="checkbox"/>	
	Déverrouillage de la mosaïque	
Réglages de la configuration du bureau		
Réglages du verrouillage d'écran.	Verrouiller l'écran <input checked="" type="checkbox"/>	
	Mot de passe	
	Schéma	
Réglages SOS	Général	État SOS <input checked="" type="checkbox"/>
		Signal d'alarme <input checked="" type="checkbox"/>
		Appel d'assistance
		Envoyer un SMS de SOS
		Appel d'urgence en Europe
		Titre
		Appel d'assistance
		Détection de la position <input checked="" type="checkbox"/>
	Contacts d'urgence	
Réglages Android		
Désinstaller des programmes		
Lanceur pour quitter Beafon		
Informations	À propos de nous	
	Politique de confidentialité	
	Version	

Réglages



Touchez ces réglages pour passer aux réglages du bureau Beafon.

Paramètres d'affichage	Ici, vous pouvez définir les affichages sur la page du bureau, y compris l'image d'arrière-plan.
Réglages du bureau	Ces réglages s'appliquent aux mosaïques, y compris l'intensité des vibrations, lorsque vous appuyez sur une mosaïque et réinitialisez les réglages.
Verrouiller l'écran	L'écran de verrouillage protège le téléphone contre tout accès non autorisé. Ceci peut être fait au moyen d'un mot de passe ou d'un schéma.
Réglages SOS	Ici, vous pouvez effectuer tous les réglages pour un appel d'urgence SOS approprié.
Réglages Android	Ici, vous pouvez accéder aux réglages du système Android.
Désinstaller des programmes	Ici, vous pouvez désinstaller toutes les applications qui sont installées sur le téléphone (sauf les applications système).
Lanceur pour quitter Beafon	Pour accéder au lanceur Android, quittez juste le lanceur Beafon.
Informations	Brève description de Beafon et de la déclaration de confidentialité.

Zone de sécurité



La zone de sécurité est une fonction dépendant de la position, qui nécessite un point de départ afin de créer un rayon de zone de sécurité.

Lorsque vous quittez la zone de sécurité, les contacts de la zone de sécurité enregistrés sont notifiés par SMS avec un message, une heure et un lieu prédéfinis.

Les réglages suivants sont disponibles :

Général

Point de départ

Le point de départ marque le centre du rayon à partir duquel commence la zone de sécurité.

Pour configurer le point de départ, appuyez sur le symbole de droite .

L'application essaiera de détecter un emplacement, ce qui peut prendre jusqu'à 30 secondes. Si la détection de l'emplacement a réussi, l'adresse détectée s'affiche sous le titre « Point de départ ».

Si aucun emplacement ou un emplacement trop imprécis n'a été détecté, essayez de changer votre position et répétez la procédure.

Dans l'idéal, un signal GPS serait le moyen le plus précis de déterminer l'emplacement.

Couverture

Spécifiez le rayon de la zone de sécurité.

Vous pouvez établir une zone de sécurité de 100 mètres à 10 km en déplaçant le curseur vers la gauche ou vers la droite par accroissement de 100 mètres.

Les valeurs de distance correspondent à la longueur du rayon à partir du point de départ.

Intervalle de temps

Cette option peut être utilisée pour définir les intervalles de temps de la demande de position.

Pour ce faire, déplacez le curseur vers la gauche ou la droite. Les intervalles peuvent être réglés de 10 à 60 minutes.

Titre et information

Si vous quittez la zone de sécurité SOS, l'application enverra un SMS aux contacts SOS enregistrés.

L'intitulé et le contenu du message peuvent être modifiés comme vous le souhaitez.

Zone

Ici vous pouvez activer ou désactiver la zone de sécurité.

Si les limites de la zone de sécurité sont franchies, un SMS contenant les détails de l'emplacement et l'heure sera envoyé, en précisant une adresse, le cas échéant.

Important :

- *Une fois la zone de sécurité quittée, l'un des contacts de sécurité reçoit automatiquement un SMS entrant avec une détection de localisation.*
- *Pour détecter l'emplacement, l'élément de menu suivant doit être activé : Réglages – Réglages Android - Localisation Mode ON avec « Haute Précision ».*

Contacts de la zone de sécurité

Ajoutez les contacts à notifier.

Cliquez sur « Ajouter + » pour ouvrir le répertoire et sélectionnez le contact désiré.

Pour supprimer des contacts, appuyez sur le bouton rouge X situé près du nom du contact.

Remarque :

- *La détection de l'emplacement dépend des circonstances.*
- *Le téléphone tente de capter un signal GPS, ainsi, il est nécessaire d'établir un « contact visuel » avec les satellites (au moins 3 satellites sont nécessaires).*
- *Si aucun signal GPS n'est disponible, le téléphone tentera de détecter un emplacement et/ou une adresse approximatifs grâce aux cellules radio mobiles, mais cette position risque d'être très différente de l'emplacement réel.*

Appel d'urgence SOS

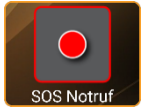

L'application SOS est une fonction simple qui peut sauver des vies dans un instant critique. Vous pouvez enregistrer un nombre illimité de contacts et un SMS de notification.

Ces numéros SOS, qui peuvent être initialement enregistrés dans l'ordre, sont automatiquement composés en cas d'urgence. L'alarme SOS se déclenche dès que vous maintenez enfoncée la touche d'appel d'urgence située au dos du téléphone pendant environ 3 secondes, puis relâchez-la.

Une fois l'appel d'urgence activé, une tonalité d'avertissement retentira afin que les gens autour de vous puissent également l'entendre (cette alarme est optionnelle et peut être désactivée).

La minuterie de l'appel d'urgence est activée simultanément, elle atteindra 0 après le délai réglé (10 secondes à 1 minute). Elle commencera par le détecteur d'emplacement, s'il est activé (max. 30 secondes).

Après quoi, un SMS de détresse sera envoyé à tous les numéros SOS enregistrés, avec le détecteur d'emplacement si celui-ci est activé ! (facultatif)

L'étape suivante est la numérotation du premier numéro SOS ; s'il n'est pas joignable, le numéro suivant sera composé automatiquement, et ainsi de suite.

Le téléphone tente de joindre le contact SOS pendant environ 19 secondes (selon la configuration de la connexion). S'il n'est pas joignable, le téléphone met automatiquement fin à l'appel et sélectionne le numéro SOS suivant.

Cette fonction évite qu'un appel soit transféré en messagerie.

Pour arrêter l'appel d'urgence, appuyez sur le cercle ou sur la touche SOS.

Le symbole de couleur bleue  indique le nombre d'appels SOS restants.



Important :

- *Assurez-vous que vos contacts SOS règlent le délai d'activation de leur messagerie à plus de 20 secondes.*
- *L'appel d'urgence SOS tente d'atteindre tous les contacts SOS enregistrés au maximum deux fois, puis l'appel d'urgence est terminé.*
- *Pendant un appel d'urgence, la fonction mains libres est activée automatiquement.*
- *Ne tenez pas le téléphone contre votre oreille !*

Remarque :

L'appel d'urgence SOS tente d'atteindre tous les contacts SOS enregistrés au maximum deux fois, puis l'appel d'urgence est terminé.

Lors de l'utilisation d'une carte prépayée

Vérifiez toujours que vous disposez d'un crédit suffisant, sans quoi les numéros privés d'appel d'urgence ne seront pas composés.

Hors de votre réseau de téléphonie personnel, le numéro d'urgence international, le 112, est habituellement toujours joignable.

Remarque :

Si vous enregistrez des numéros d'appel d'urgence comme les secours, la police, les pompiers, etc., vous devez le signaler aux organismes concernés. Si vous appelez par erreur, le surcoût éventuel sera totalement à votre charge.

Paramètres de l'application SOS

Les réglages SOS se trouvent dans le menu suivant :

Réglages – Réglages SOS

Les éléments de menu suivants peuvent être trouvés dans les Réglages SOS :

Général

Prise en charge SOS (activée/désactivée)

Ici, vous pouvez activer ou désactiver la touche ou la fonction SOS.

Signal d'alarme (activé/désactivé)

Vous pouvez désactiver l'alarme ou activer l'alarme silencieuse (Uniquement la vibration)

Appel d'urgence en Europe

L'appel d'urgence européen est proposé dans les cas suivants :

Si aucune carte SIM n'est disponible, l'appel d'urgence SOS 112 sera demandé.

Si aucun des contacts SOS indiqués n'a pu être joint après 2 tentatives.

Envoyer un message (activé/désactivé)

De manière facultative, vous pouvez également envoyer un SMS de SOS à tous les contacts SOS en plus de l'appel d'urgence SOS. Assurez-vous que le récepteur SOS utilise un appareil compatible SMS. (appareil mobile).

Titre et aide

Si l'appel SOS est lancé, ce texte est envoyé aux numéros SOS. Le texte peut être modifié selon vos souhaits.

Détection de l'emplacement (activé/désactivé)

Si une alarme SOS est déclenchée, le téléphone tentera de détecter son emplacement. Les informations sur l'emplacement sont également jointes au SMS de SOS, y compris un lien Web (un navigateur Web est nécessaire pour ouvrir ce lien).

Important :

- *Pour détecter l'emplacement, l'élément de menu suivant doit être activé : Réglages – Réglages Android - Localisation Mode ON avec « Haute précision » (par défaut)*
- *Beafon n'assume aucune responsabilité quant à l'exactitude ou la fiabilité de la détection de l'emplacement !*

Gesttion des contacts d'urgence

Ajouter des contacts à informer en cas d'urgence.

Appuyez sur « Ajouter + » pour ouvrir le répertoire et sélectionner le contact désiré.

Pour supprimer des contacts, appuyez sur le bouton rouge **X** situé près du nom du contact.

Clavier virtuel

Comme beaucoup de fonctions Android, vous pouvez régler le clavier virtuel dans les moindres détails comme vous le souhaitez. Par exemple, vous pouvez désactiver la correction automatique, créer votre propre dictionnaire ou ajuster la méthode de saisie.

Dès que vous touchez un champ de saisie, le clavier virtuel de Google s'affiche automatiquement.



Le clavier correspondant apparaît en fonction du type de champ que vous utilisez (champ réservé au numéro, champ réservé au mot de passe, champ réservé au texte, etc.).

Remarque :
Pour fermer le clavier, appuyez sur la touche de retour.



Remarque :

Les réglages du clavier se trouvent dans le menu suivant : Réglages – Réglages Android – Système – Langues et saisie – Clavier virtuel - Gboard

Pour de plus amples informations, veuillez visiter le site Web :

<https://support.google.com/gboard>

Connexion du téléphone à l'ordinateur

Pour connecter le téléphone à l'ordinateur, procédez de la manière suivante :

- Connectez le téléphone au PC à l'aide du câble USB Type-C fourni.
- Le téléphone sera maintenant en charge.
- Faites glisser la barre de notification vers le bas à partir du haut de l'écran.
- Dans l'affichage de la notification, sélectionnez « Transférer les données ».
- L'ordinateur reconnaît le téléphone comme un support amovible.
- Vous pouvez maintenant gérer les données dans l'explorateur Windows.

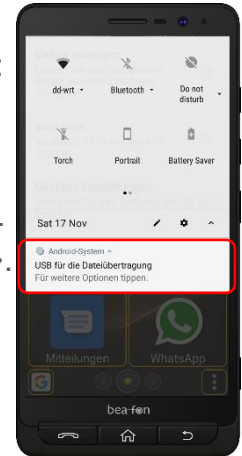

Connexion de données et itinérance

Pour pouvoir utiliser une connexion de données à l'étranger, assurez-vous que l'itinérance (nationale et internationale) est activée.

L'itinérance peut être activée dans les éléments de menu suivants :

Réglages – Réglages Android - -Réseau et internet – Réseau Mobile – Itinérance :

Important :

Veillez noter que l'itinérance peut entraîner des coûts supplémentaires dans les pays tiers. Pour plus d'informations, veuillez contacter votre opérateur de téléphonie.

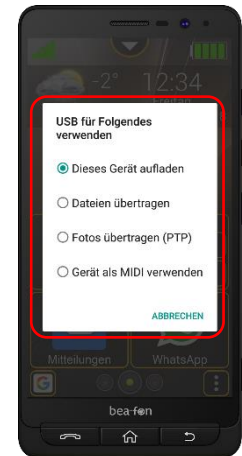

Spécifications

2G (GSM)	B2 B3 B5 B8
3G (WCDMA)	B1 B2 B5 B8
4G (FDD)	B1 B3 B7 B8 B20 B28
Stockage :	RAM : 2 Go/ROM: 16 Go
Batterie :	Li-ion de 3,7 V à 2 600 mAh
Dimensions :	154,2 x 76,4 x 8,8 mm
Poids	164 g
Bluetooth	V 4.2
Appareil photo arrière/avant	13 MP/8 MP
Détection de la position	GPS
Capteurs :	Gyroscope
	Capteur de proximité
	Capteur de luminosité
	Capteur d'accélération
Capteur de mouvement	
Extension de la mémoire	Micro SD jusqu'à 128 Go
Autonomie en veille :	Jusqu'à 120 heures
Autonomie en conversation :	Jusqu'à 14 heures

Dépannage

Impossible d'allumer le téléphone

Vérifiez que la batterie est correctement insérée dans le téléphone.

Vérifiez l'état de la batterie, rechargez-la pendant 24 heures, remplacez-la si nécessaire (une garantie de six mois s'applique).

Impossible de détecter votre emplacement :

Vérifiez que la détection d'emplacement a bien été activée ! Accédez à l'élément de menu suivant : Réglages – Réglages Android - Localisation Réglez le mode sur Activé avec « Précision élevée » !

Erreur de la carte SIM :

Les contacts de la carte SIM sont sales ? Nettoyez les contacts de la carte SIM.

La carte SIM n'est pas insérée correctement ; insérez la carte SIM correctement, en vous référant au symbole de la carte SIM présent sur le boîtier.

La carte SIM ne fonctionne pas ou est endommagée ? Faites vérifier la carte SIM par votre opérateur de téléphonie.

Impossible d'établir une connexion réseau :

Mauvaise réception ? Allez dans un espace ouvert ou à la fenêtre (si vous êtes dans une pièce fermée).

Vous êtes peut-être hors de portée du réseau mobile. Vous recevrez des informations sur la couverture réseau de votre opérateur de téléphonie.

La carte SIM est invalide. Contactez votre opérateur de téléphonie.

Mauvaise qualité de la voix :

Mauvaise qualité de la connexion réseau du côté de l'opérateur ? Appuyez sur la touche de fin d'appel et composez à nouveau le numéro. Vous pouvez être dirigé vers une connexion réseau ou une ligne téléphonique de meilleure qualité.

Impossible d'émettre des appels :

Vérifiez le numéro de téléphone et réessayez.

Avez-vous activé la fonction de blocage des appels ?

Vérifiez si la carte SIM est inscrite dans le réseau.

Vérifiez si vous avez suffisamment de crédit dans votre carte SIM.

Vous ne recevez pas d'appels :

Vérifiez si la carte SIM est inscrite dans le réseau.

Vérifiez si votre téléphone est allumé.

Vérifiez la puissance de réception.

L'écran est noir, le téléphone refuse de s'allumer :

Vérifiez l'état de la batterie, essayez de la charger pendant 24 heures, même si aucun affichage n'apparaît, remplacez-la si nécessaire (une garantie de six mois s'applique).

PIN bloqué :

Vérifiez si le code PIN a été saisi correctement. Si le code PIN est saisi incorrectement 3 fois, votre carte SIM sera bloquée et vous aurez besoin du code PUK, qui se trouve sur le morceau de plastique de la taille d'une carte de crédit contenant votre carte SIM ; vous pouvez également recevoir le code PUK de votre opérateur de téléphonie.

Je n'entends pas mon interlocuteur

Vérifiez les paramètres de volume.

Essayez de restaurer les réglages d'usine.

Retirez brièvement la batterie et redémarrez l'appareil.

Je ne parviens pas à recevoir ou à envoyer des MMS.

Vous êtes peut-être hors de portée du réseau mobile. Vous recevrez des informations sur la couverture réseau de votre opérateur de téléphonie.

La carte SIM est invalide. Contactez votre opérateur de téléphonie.

Remarque : Si un problème spécifique ne peut être résolu au moyen des informations ci-dessus, veuillez contacter le service à la clientèle à l'adresse www.beafon.com ou par e-mail : service@beafon.com

N'essayez pas de réparer le téléphone par vous-même !

Informations de Certification (SAR) :

Ce modèle de téléphone respecte les exigences relatives aux champs électromagnétiques.

Le DAS (débit d'absorption spécifique) régule une valeur standard de 2.0 W/kg comme valeur moyenne par 10 grammes de tissu corporel. Ce type de téléphone mobile présente une valeur de test de : 0,623 W/kg, ce qui est conforme à la directive sur les équipements hertziens 2014/53/EU (RED). Les valeurs DAS peuvent varier en fonction des réglementations nationales et de la bande réseau utilisée.

Vous pouvez télécharger une copie de la déclaration de conformité à tout moment à partir de notre page d'accueil : <http://beafon.com/service/certification/>

DAS	
Tête	0,144 W/kg
Corps	0,623 W/kg
Puissance de sortie maximale	
GSM	1,815 W
WDCMA	0,277 W
LTE	0,299 W
Bluetooth	1,468 mW
Wi-Fi	30,974 mW

Déclaration de conformité :

Bea-fon Mobile GmbH déclare par la présente que le modèle M5 est conforme aux exigences essentielles et aux autres dispositions pertinentes de la directive sur les équipements hertziens 2014/53/EU (RED).

Déni de responsabilité

- Bea-fon Mobile GmbH ne supportera aucune responsabilité pour toute blessure pertinente, indirecte, particulière, accessoire ou inévitable causée par l'utilisation de ce produit, y compris les blessures prévisibles ou non.
- Nous déclinons toute responsabilité quant à toute perte causée par une catastrophe naturelle (tremblement de terre, inondation, etc.) ou d'autres événements ou accidents (y compris mauvaise utilisation intentionnelle ou accidentelle par l'utilisateur dans le contexte de tels accidents ou autres circonstances inhabituelles), qui n'entre pas dans notre sphère de responsabilité.

Garantie

La période de garantie de 24 mois commence à la date d'achat de l'appareil.

La période de garantie de 6 mois s'applique aux accessoires à partir de la date d'achat.

Plus d'informations

Si vous avez des questions ou si vous souhaitez en savoir plus sur l'un de nos appareils, n'hésitez pas à nous contacter ou à visiter notre site Web www.beafon.com

E-mail : service@beafon.com

Adresse :

BEAFON MOBILE GmbH
4722 Peuerbach
Enzing 4
Autriche

Le présent manuel de l'utilisateur peut être téléchargé sur le site Web de Beafon www.beafon.de/products/M5.



www.beafon.de/products/M5

Google, Android, Google Play et d'autres marques sont des marques déposées de Google LLC ; Oreo est une marque déposée de Mondelez International, Inc, group.

Nous nous réservons le droit d'apporter des modifications techniques sans préavis.

v.1.1